

- F** Brûleur fioul
- GB** Light oil burner
- E** Quemador de gasóleo
- NL** Stookoliebrander
- GR** Καυστήρας Πετρελαίου

Fonctionnement à 1 allure
One stage operation
Funcionamiento a 1 llama
Eentrapsbranders
Μονοβάθμιοι

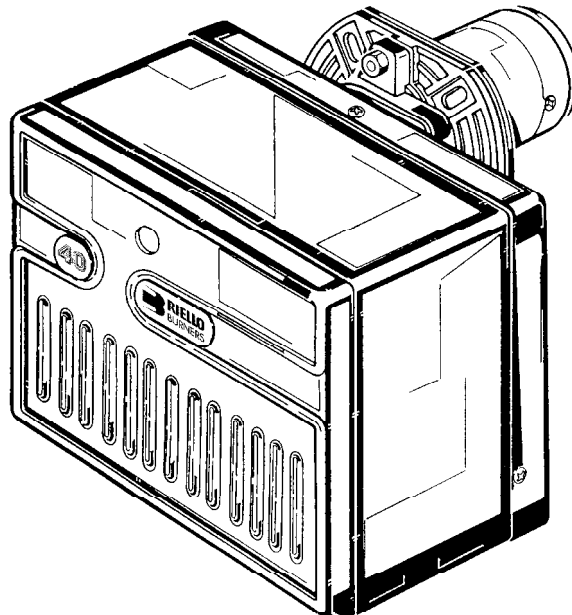

RIELLO 40

CODE - CÓDIGO ΚΩΔΙΚΟΣ	MODELE - MODEL MODELO - ΜΟΝΤΕΛΟ	TYPE - TIPO ΤΥΠΟΣ
3451083	F5	462M

ΤΕΧΝΙΚΑ ΧΑΡΑΚΤΗΡΙΣΤΙΚΑ

ΤΥΠΟΣ	462 M
Θερμική ισχύς – παροχή	30 – 60 kW – 2,5 – 5 kg/h
Καύσιμο	Πετρέλαιο diesel μέγιστης ρευστότητας 4-6 mm ² /s στους 20°C
Ηλεκτρική παροχή	Μονοφασική , 230 V ± 10% ~ 50 Hz
Κινητήρας	0,75A – 2.850 rpm – 298 rad/s
Πυκνωτής	4μF
Μετασχηματιστής έναυσης	Δευτερεύον 8 kV – 16 mA
Αντλία	Πίεση 7 - 15 bar
Απορροφώμενη ηλεκτρική ισχύς	0,13 kW

- Καυστήρας με σήμανση CE βάσει των Οδηγιών EOK: EMC 89/336/EOK Χαμηλής Τάσης 73/23 EOK, Μηχανημάτων 98/37/EOK και απόδοσης 92/42/EOK.
- Καυστήρας με βαθμό προστασίας IP 40 βάσει EN 60529.

Εικ. 1

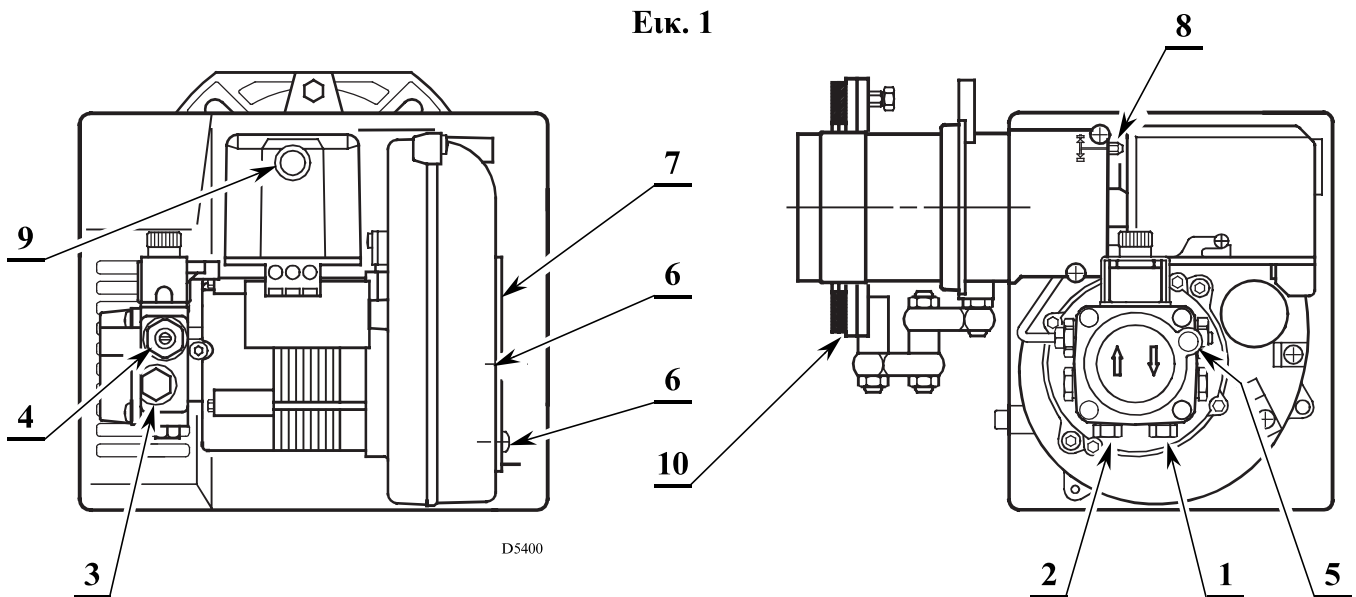

- 1 – επιστροφή καυσίμου
- 2 – αναρρόφηση καυσίμου
- 3 – θέση υποδοχής μανομέτρου
- 4 – ρύθμιση πίεσης αντλίας
- 5 – θέση κενομέτρου αναρρόφησης
- 6 – Βίδες στήριξης του τάμπερ αέρος
- 7 – Τάμπερ αέρος
- 8 – βίδα ρύθμισης της κεφαλής
- 9 – λυχνία και μπουτόν επαναφοράς
- 10 – Φλάντζα με θερμομονωτικά παρεμβύσματα

ΕΞΑΡΤΗΜΑΤΑ

Ποσότης	Περιγραφή
2	Εύκαμπτοι σωλήνες με μαστούς.
1	Φλάντζα με θερμομονωτικό παρέμβασμα.
4	Βίδες και παξιμάδια στήριξης της φλάντζας.
1	Αρθρωτό μπράτσο στήριξης
1	Στυπιοθλίπτης καλωδίου.
1	Βίδα με δύο παξιμάδια στήριξης του καυστήρα.

ΔΙΑΣΤΑΣΕΙΣ

Φλάντζας

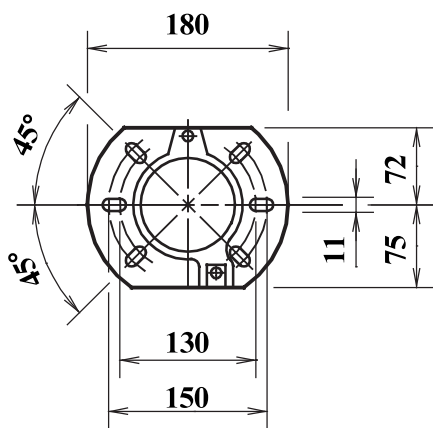

Καυστήρα

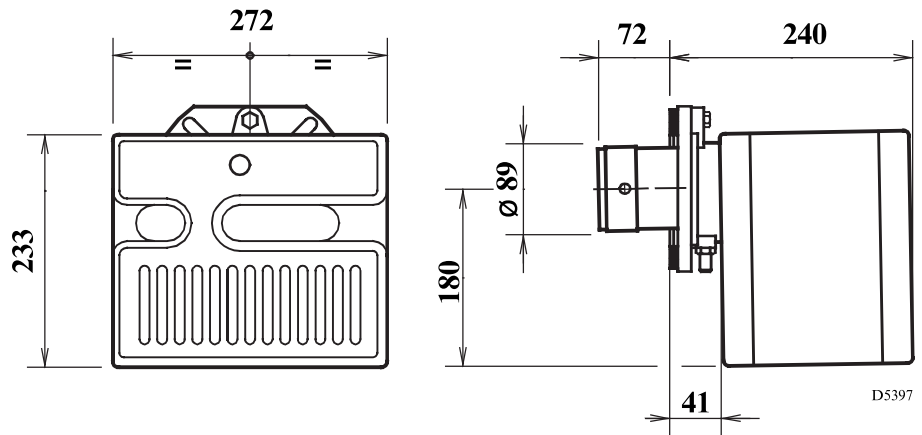

ΣΤΕΡΕΩΣΗ ΣΤΟΝ ΛΕΒΗΤΑ

Είναι απαραίτητο μεταξύ της πόρτας του λέβητα και της φλάντζας του καυστήρα να παρεμβάλλονται τα δύο θερμομονωτικά παρεμβύσματα (10, εικ. 1).

Τα θερμομονωτικά παρεμβύσματα διαθέτουν έξι οπές οι οποίες ενδεχομένως πρέπει να τροποποιηθούν όπως στην εικόνα παραπλεύρως.

Αφού γίνει η στερέωση στο λέβητα, βεβαιωθείτε ότι ο καυστήρας στέκεται με ελαφρά κλίση προς τα μπροστά όπως φαίνεται. (στην εικόνα 2).

Ο καυστήρας έχει κατασκευαστεί για να δέχεται τους σωλήνες τροφοδοσίας πετρελαίου και από τις δύο πλευρές.

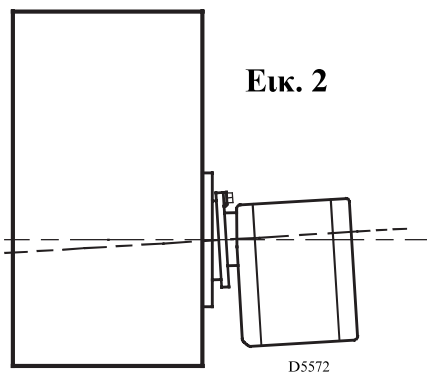
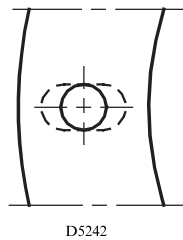

ΣΤΕΡΕΩΣΗ ΚΑΥΣΤΗΡΑ ΤΟΠΟΘΕΤΗΣΗ ΑΡΘΡΩΤΟΥ ΜΠΡΑΤΣΟΥ

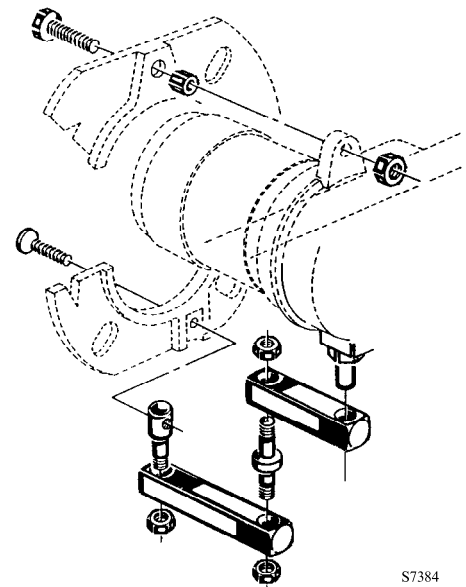

ΤΡΟΦΟΔΟΤΗΣΗ ΚΑΥΣΙΜΟΥ

Προσοχή: Πριν εκκινήσετε τον καυστήρα βεβαιωθείτε ότι η γραμμή επιστροφής του καυσίμου δεν είναι κλειστή από οποιαδήποτε αιτία, αλλιώς θα καταστρέψετε την τσιμούχα της αντλίας.

ΠΡΟΣΟΧΗ

Η αντλία είναι φτιαγμένη για δισωλήνια τροφοδοσία.

Για μονοσωλήνια τροφοδότηση είναι αναγκαίο να ξεβιδώσετε την τάπα επιστροφής, να βγάλετε τη βίδα του **by-pass (A)**, (βλ. σχέδιο) και να ξαναβάλετε την τάπα στη θέση της.

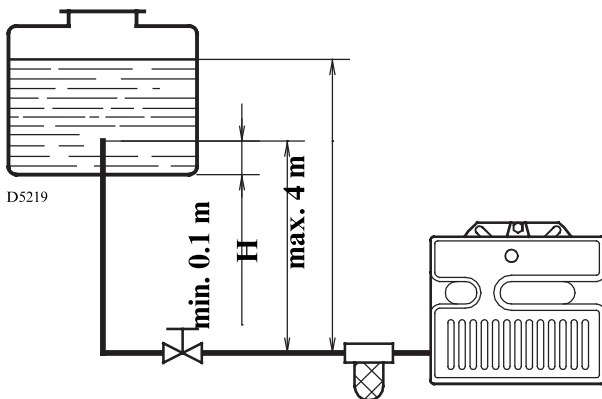

H μέτρα	L μέτρα	
	ø i 8 mm	ø i 10 mm
0,5	10	20
1	20	40
1,5	40	80
2	60	100

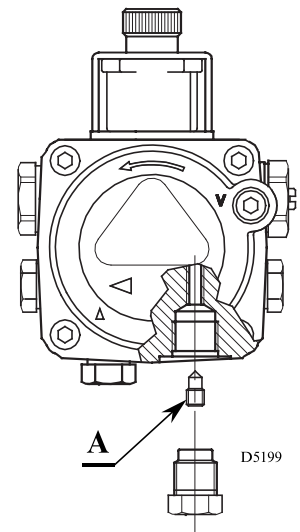

ΕΞΑΕΡΩΣΗ ΤΗΣ ΑΝΤΛΙΑΣ

Χαλαρώστε το πώμα (5) (εικ. 1. σελ. 1) και περιμένετε ώσπου να τρέξει λίγο καύσιμο.

H = Ύψος αναρρόφησης.

L = Μέγιστο μήκος
Γραμμής τροφοδοσίας.

ø i = Εσωτερική διάμετρος
σωληνώσεων.

H μέτρα	L μέτρα	
	ø i 8 mm	ø i 10 mm
0	35	100
0,5	30	100
1	25	100
1,5	20	90
2	15	70
3	8	30
3,5	6	20

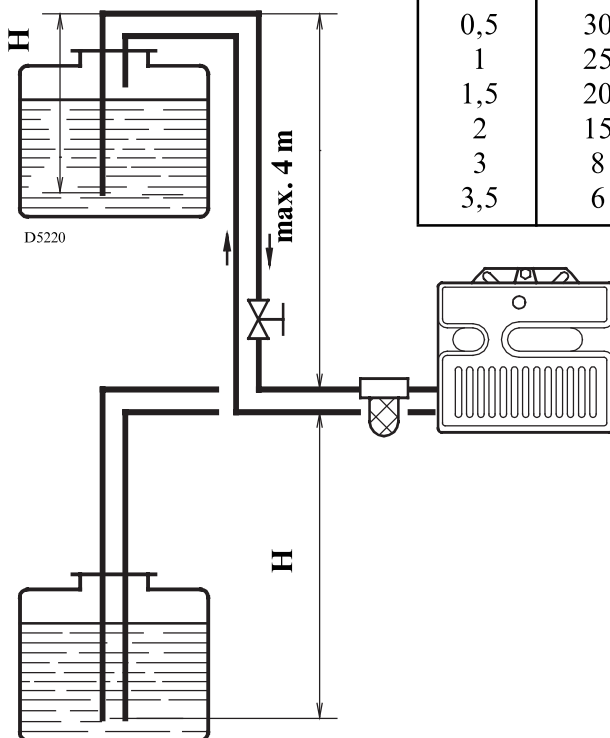

Το ύψος αναρρόφησης δεν πρέπει να υπερβαίνει τα 4m (δηλ. πίεση 0,4 bar), γιατί αρχίζει η έκλυση των πιο πτητικών συστατικών (αερίων) του πετρελαίου.

Η γραμμή επιστροφής πρέπει να βυθίζεται μέσα στη δεξαμενή στο ίδιο βάθος με τη γραμμή αναρρόφησης.

Όταν η γραμμή επιστροφής καταλήγει ψηλότερα από τη στάθμη της δεξαμενής πρέπει να χρησιμοποιηθεί βαλβίδα αντεπιστροφής.

Αυτή η λύση είναι λιγότερο ασφαλής της πρώτης λόγω της πιθανότητας διαρροής της βαλβίδας.

ΕΞΑΕΡΩΣΗ ΤΗΣ ΑΝΤΛΙΑΣ

Σε περίπτωση που επέλθει μπλόκο πριν την άφιξη του καυσίμου περιμένετε όχι λιγότερο από 20 sec και επαναλάβετε. Ξανασφίξτε το πώμα.

Είναι ανάγκη να τοποθετείτε ένα φίλτρο στη γραμμή τροφοδότησης του καυσίμου.

ΗΛΕΚΤΡΙΚΗ ΣΥΝΔΕΣΜΟΛΟΓΙΑ

ΣΥΝΔΕΣΜΟΛΟΓΙΑ ΑΠΟ ΤΟΝ ΕΓΚΑΤΑΣΤΑΤΗ

230 V ~ 50Hz

ΠΡΟΣΟΧΗ:

Μην αλλάζετε τη φάση με τον ουδέτερο

L = φάση
N = ουδέτερος

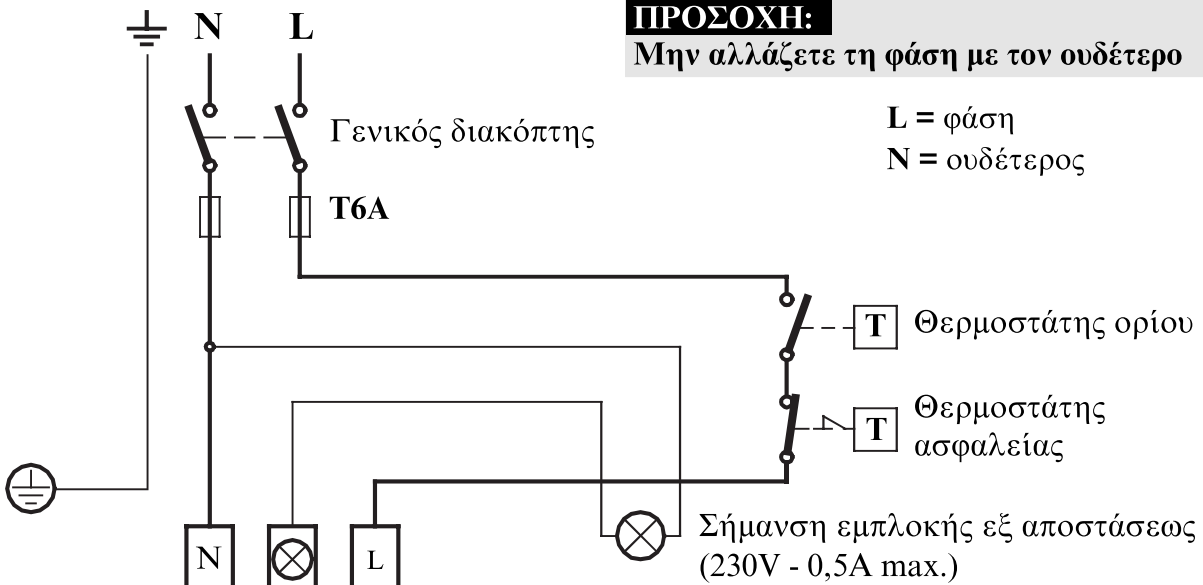

ΣΥΝΔΕΣΜΟΛΟΓΙΑ ΑΠΟ ΕΡΓΟΣΤΑΣΙΟ

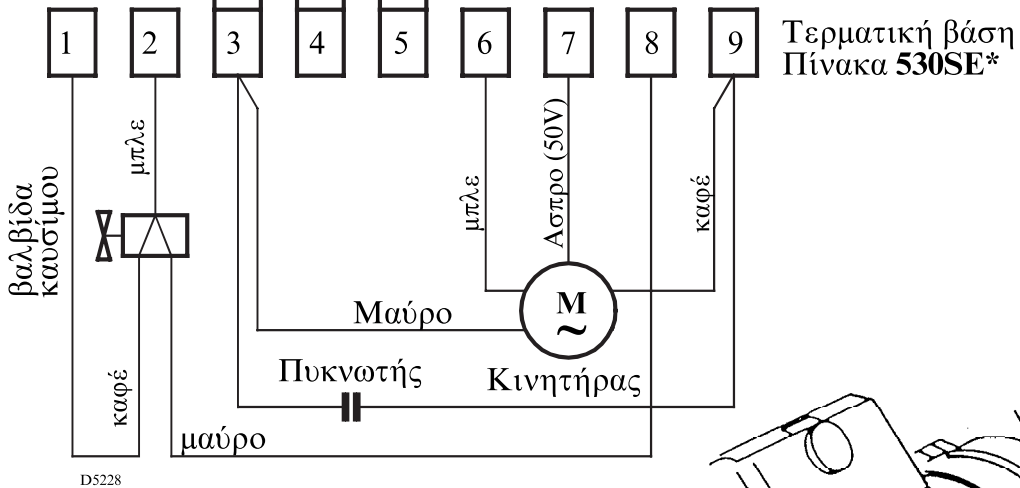

D5228

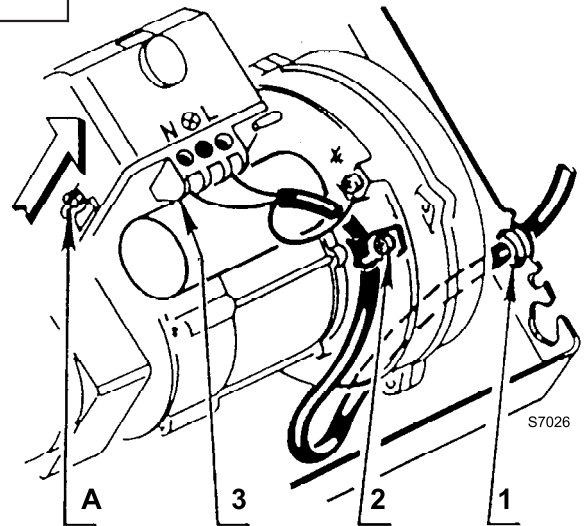

S7026

ΣΗΜΕΙΩΣΗ

- Διατομή αγωγών 1 mm².
- Η ηλεκτρική εγκατάσταση πρέπει να γίνει σύμφωνα με τους εκάστοτε ισχύοντες κανονισμούς του κράτους.
- Ο αυτόματος ηλεκτρονικός πίνακας 530SE* βγαίνει από τη θέση του συρταρωτά αφού λασκάρουμε τη βίδα (A).
- Η φωτοαντίσταση βρίσκεται ενσωματωμένη συρταρωτά στο κάτω μέρος του πίνακα.

ΕΛΕΓΧΟΣ

Βεβαιωθείτε ότι ο καυστήρας σταματάει από τους Θερμοστάτες του λέβητα.

ΚΑΛΩΔΙΩΣΗ

- 1 - Ελαστικός στυπιοθλίπτης
- 2 - Στήριξη καλωδίου
- 3 - Κλέμα σύνδεσης
- ⊕ - Γείωση καυστήρα
- N - Ουδέτερος
- L - Φάση

ΡΥΘΜΙΣΗ ΚΑΥΣΗΣ

Σε συμφωνία με την οδηγία απόδοσης 92/42/ΕΟΚ της Ευρωπαϊκής Ένωσης η εφαρμογή του καυστήρα στο λέβητα, η ρύθμιση και ο έλεγχος του θα πρέπει να γίνει λαμβάνοντας υπ' όψιν τις οδηγίες εγκατάστασης του λέβητα καθώς και τη συγκέντρωση CO και CO₂ στα καυσαέρια, τη θερμοκρασία εξόδου τους και τη μέση θερμοκρασία του νερού στο λέβητα.

Ανάλογα με την απαιτούμενη ισχύ από το λέβητα, πρέπει να προσδιοριστούν το μπεκ, η πίεση της αντλίας, η ρύθμιση της κεφαλής καύσεως και η ρύθμιση του τάμπερ αέρος, σύμφωνα με τον παρακάτω πίνακα.

Οι τιμές του πίνακα είναι μετρημένες σε λέβητα CEN (βάση οδηγίας EN 303), και αναφέρονται σε 12,5% CO₂ στο επίπεδο της θάλασσας και θερμοκρασία καυσίμου και δωματίου 20°C.

Μπεκ 1		Πίεση αντλίας 2	Παροχή καυστήρα	Ρύθμιση κεφαλής καύσεως 3	Ρύθμιση τάμπερ Αέρος 4
GRH	γωνία	bar	kg/h ± 4%	ένδειξη	ένδειξη
0,65	60°	12	2,6	2	2,2
0,75	60°	12	3,0	2,5	2,5
0,85	60°	12	3,4	3,5	3
1,00	60°	12	4,0	4,5	4
1,10	60°	12	4,4	5,5	5
1,25	60°	12	5,0	6	6

1 ΠΡΟΤΕΙΝΟΜΕΝΑ ΜΠΕΚ: Monarch τύπος R - NS, Delavan τύπος W - A - E, Steinen τύπος Q - H, Danfoss τύπος B - H.

2 ΠΙΕΣΗ ΑΝΤΛΙΑΣ 12 bar : ρυθμισμένη εργοστασιακά σ' αυτή την τιμή.
14 bar : Βελτιώνει τη σταθερότητα της φλόγας, ενδείκνυται για εναύσεις σε χαμηλές θερμοκρασίες.

3 ΡΥΘΜΙΣΗ ΚΕΦΑΛΗΣ ΚΑΥΣΕΩΣ

Αυτή γίνεται κατά την τοποθέτηση του κατάλληλου μπέκ αφού έχουμε αφαιρέσει την κεφαλή καύσης του καυστήρα. Εξαρτάται από την ισχύ εξόδου του καυστήρα και ρυθμίζεται περιστρέφοντας τη ράβδο ρύθμισης ώσπου να ευθυγραμμιστεί η ζητούμενη ένδειξη με την άκρη της κεφαλής καύσης.

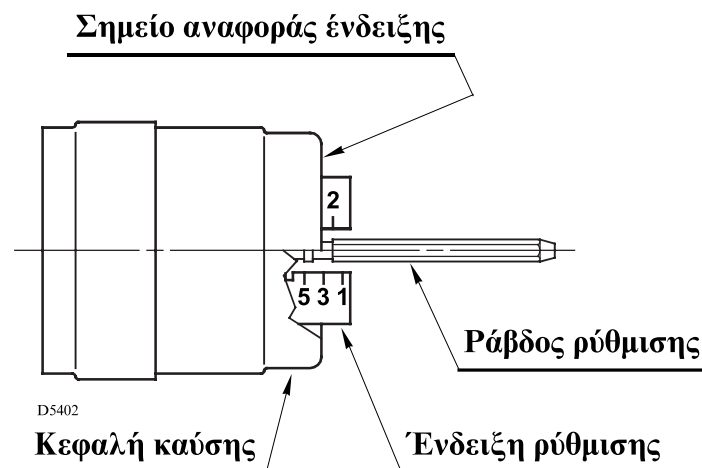

Στο σχέδιο αριστερά η κεφαλή καύσης είναι ρυθμισμένη στη θέση 3,5, βάση του παραπάνω πίνακα ρυθμίσεων για μπεκ 0,85 GRH και πίεση αντλίας 12 bar.

4 ΡΥΘΜΙΣΗ ΤΑΜΠΕΡ ΑΕΡΟΣ

Οι τιμές που αναγράφονται στον πίνακα είναι για την πρώτη ρύθμιση του τάμπερ αέρος. Αναφέρονται σε καυστήρα με τοποθετημένο κάλυμμα και θάλαμο καύσης με μηδενική αντίθλιψη. Οι τιμές αυτές πρέπει ενδεχομένως να διορθωθούν ανάλογα με τις ειδικές ανάγκες της εγκατάστασης έτσι ώστε να επιτυγχάνεται δείκτης bacharach 1.

ΡΥΘΜΙΣΗ ΗΛΕΚΤΡΟΔΙΩΝ ΕΝΑΥΣΗΣ

Προσοχή:

Πριν τοποθετήσετε ή αλλάξετε το μπέκ λασκάρετε τη βίδα (A) και αφαιρέστε τα ηλεκτρόδια (προς τα εμπρός).

Αφού βάλετε και σφίξετε το μπέκ, επαναφέρετε τα ηλεκτρόδια στις σωστές αποστάσεις.

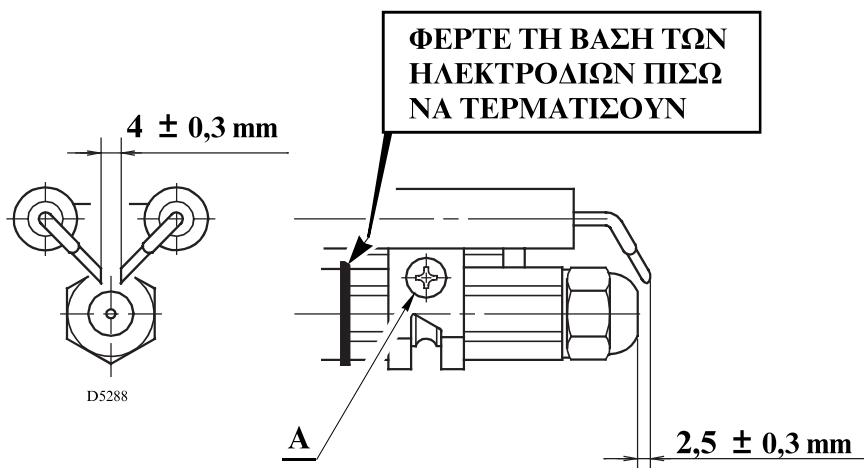

ΚΥΚΛΟΣ ΕΝΑΥΣΗΣ ΤΟΥ ΚΑΥΣΤΗΡΑ



ΟΔΗΓΙΕΣ ΓΙΑ ΤΗΝ ΑΠΟΦΥΓΗ ΥΠΕΡΘΕΡΜΑΝΣΗΣ Ή ΚΑΚΗΣ ΚΑΥΣΗΣ ΣΤΟΝ ΚΑΥΣΤΗΡΑ

- Μετά το σβήσιμο του καυστήρα, η καπνοδόχος πρέπει να παραμένει ανοιχτή και να δημιουργεί φυσικό ελκυσμό στο θάλαμο καύσης. Εάν η καπνοδόχος κλείνει, ο καυστήρας πρέπει να μετακινείται προς τα πίσω έως ότου βγει το μπεκ από την εστία. Πριν την ενέργεια αυτή, διακόψτε την ηλεκτρική τροφοδοσία.
- Ο χώρος όπου λειτουργεί ο καυστήρας πρέπει να διαθέτει κατάλληλα ανοίγματα για τη διέλευση του αναγκαίου αέρα για την καύση. Για να τον έλεγχο, μετρήστε τις τιμές στα καυσαέρια με τις πόρτες και τα παράθυρα του χώρου κλειστά.
- Αν στο χώρο όπου λειτουργεί ο καυστήρας υπάρχουν απορροφητήρες αέρα, βεβαιωθείτε ότι υπάρχουν ανοίγματα εισόδου αέρα με κατάλληλες διαστάσεις για να εξασφαλίζεται ο σωστός αερισμός. Σε κάθε περίπτωση, βεβαιωθείτε ότι με το σβήσιμο του καυστήρα οι απορροφητήρες δεν αναρροφούν θερμά καπναέρια από τους σχετικούς αγωγούς μέσω του καυστήρα.