

## Start Condens 25 - 29 Kis

IT - MANUALE PER L'INSTALLATORE E L'UTENTE

EN - INSTALLER AND USER MANUAL

FR - MANUEL D'INSTALLATION ET D'UTILISATION

PT - MANUAL DO USUÁRIO E DO INSTALADOR

HU - TELEPÍTŐI ÉS FELHASZNÁLÓI KÉZIKÖNYV

RO - MANUAL DE INSTALARE SI UTILIZARE

SRB - UPUTSTVO ZA MONTAŽERA I KORISNIKA

HR - PRIRUČNIK ZA INSTALATERE I KORISNIKE

SL - NAVODILA ZA VGRADITEV, PRIKLJUČITEV IN UPORABO

GR - ΕΓΧΕΙΡΙΔΙΟ ΕΓΚΑΤΑΣΤΑΤΗ ΚΑΙ ΧΡΗΣΤΗ

# RIELLO

IT

La caldaia **START CONDENS Kís** è conforme ai requisiti essenziali delle seguenti Direttive:

- Direttiva gas 2009/142/CE;
- Direttiva Rendimenti Articolo 7(2) e Allegato III della 92/42/CEE.
- Direttiva Compatibilità Elettromagnetica 2014/30/UE;
- Direttiva bassa tensione 2014/35/UE;
- Direttiva 2009/125/CE Progettazione ecocompatibile dei prodotti connessi all'energia;
- Direttiva 2010/30/UE Indicazione del consumo di energia mediante etichettatura;
- Regolamento Delegato (EU) N. 811/2013;
- Regolamento Delegato (EU) N. 813/2013;
- Regolamento Delegato (EU) N. 814/2013.

RO

Centrala **START CONDENS Kís** este fabricată în conformitate cu cerințele următoarelor Directive:

- Directiva gaz 2009/142/EEC;
- Directiva eficiență: Articolul 7(2) și Anexa III din Directiva 92/42/EEC;
- Directiva compatibilitate electromagnetica 2014/30/UE;
- Directiva voltaj redus 2014/35/UE;
- Directiva 2009/125/CE în ceea ce privește cerințele de proiectare ecologică pentru aparatele consumatoare de energie;
- Directiva 2010/30/UE privind indicarea prin etichetare a consumului de energie de către produsele cu impact energetic;
- Regulamentul Delegat (UE) Nr. 811/2013;
- Regulamentul Delegat (UE) Nr. 813/2013;
- Regulamentul Delegat (UE) Nr. 814/2013.

EN

**START CONDENS Kís** boiler complies with basic requirements of the following Directives:

- Gas directive 2009/142/EC;
- Efficiency directive: Article 7(2) and Annex III of directive 92/42/EEC;
- Electromagnetic compatibility directive 2014/30/EU;
- Low-voltage directive 2014/35/UE;
- Directive 2009/125/EC Ecodesign for energy-using appliances;
- Directive 2010/30/EU Indication by labelling of the consumption of energy by energy-related products;
- Delegated Regulation (EU) No. 811/2013;
- Delegated Regulation (EU) No. 813/2013;
- Delegated Regulation (EU) No. 814/2013.

SRB

**START CONDENS Kís** kotao usklađen je sa osnovnim zahtevima sledećih Direktiva:

- Gasna direktiva 2009/142/EZ;
- Direktiva učinkovitost: Član 7 (2) i Prilog III Direktive 92/42/EEZ;
- Direktiva o elektromagnetnoj kompatibilnosti 2014/30/EU;
- Direktiva o niskom naponu 2014/35/UE;
- Direktiva 2009/125/EZ Zahtevi za ekodizajn proizvoda koji utiču na potrošnju energije;
- Direktiva 2010/30/EU o energetskom označavanju proizvoda koji utiču na potrošnju energije;
- Delegirana uredba (EU) br. 811/2013;
- Delegirana uredba (EU) br. 813/2013;
- Delegirana uredba (EU) br. 814/2013.

FR

La chaudière **START CONDENS Kís** respecte les conditions de base requises par les Règlements suivants:

- Directive sur le gaz 2009/142/CEE;
- Directive sur le rendement: Article 7(2) et Annexe III de la directive 92/42/CEE;
- Directive sur la compatibilité électromagnétique 2014/30/EU;
- Directive sur la basse tension 2014/35/UE;
- Directive 2009/125/EC concernant les exigences d'écoconception applicables aux dispositifs d'énergie;
- Directive 2010/30/EU concernant l'étiquetage des consommations d'énergie des produits liés à l'énergie;
- Règlement Délégué (UE) N°. 811/2013;
- Règlement Délégué (UE) N°. 813/2013;
- Règlement Délégué (UE) N°. 814/2013.

HR

Bojler **START CONDENS Kís** je u skladu s osnovnim zahtjevima sljedećih direktiva:

- Direktiva 2009/142/EZ o plinskim aparatima;
- Direktiva Učinkovitost: 7 (2) i Prilog III Direktive 92/42/EEZ; toplovodnih kotlova na tekuća ili plinovita goriva;
- Direktiva 2014/30/EU o elektromagnetskoj kompatibilnosti;
- Direktiva 2014/35/UE o niskom naponu;
- Direktiva 2009/125/EZ o uspostavi okvira za utvrđivanje zahtjeva za ekološki dizajn proizvoda koji koriste energiju;
- Direktiva 2010/30/EU o označavanju potrošnje energije i ostalih resursa proizvoda povezanih s energijom uz pomoć oznaka i standardiziranih informacija o proizvodu;
- Delegirana Uredba (EU) br. 811/2013;
- Delegirana Uredba (EU) br. 813/2013;
- Delegirana Uredba (EU) br. 814/2013.

PT

A caldeira **START CONDENS Kís** é compatível com as especificações básicas das seguintes Diretivas:

- Diretiva de gás 2009/142/CEE;
- Diretiva de rendimento: Artigo 7(2) e no Anexo III da diretiva 92/42/CEE;
- Diretiva de compatibilidade eletromagnética 2014/30/UE;
- Diretiva de baixa tensão 2014/35/UE;
- Diretiva 2009/125/CE concepção ecológica dos aparelhos que consomem energia;
- Diretiva 2010/30/UE Indicação por meio de etiquetagem do consumo energético pelos produtos relacionados com energia;
- Regulamento Delegado (UE) n.º 811/2013;
- Regulamento Delegado (UE) n.º 813/2013;
- Regulamento Delegado (UE) n.º 814/2013.

SL

Kotel **START CONDENS Kís** ustreza temeljnim zahtevam Naslednjih Uredb:

- Uredba o plinu 2009/142/CEE;
- Direktiva učinkovitost: člen 7 (2) in Priloge III Direktive 92/42/EGS;
- Uredba o elektromagnetni ustreznosti 2014/30/EU;
- Uredba o nizki napetosti 2014/35/UE;
- Direktiva 2009/125/ES o okoljsko primerni zasnovi izdelkov, povezanih z energijo;
- Direktiva 2010/30/EU o navajanju porabe energije in drugih virov izdelkov, povezanih z energijo, s pomočjo nalepk;
- Delegirana uredba (EU) št. 811/2013;
- Delegirana uredba (EU) št. 813/2013;
- Delegirana uredba (EU) št. 814/2013.

HU

Az **START CONDENS Kís** kazán teljesíti az alábbi irányelvek lényegi követelményeit:

- 2009/142/EK gáz irányelv;
- Direktiva de rendimento: Artigo 7(2) e no Anexo III da diretiva 92/42/CEE;
- 2014/30/UE irányelv az elektromágneses összeférhetőségről;
- 2014/35/UE irányelv a kisfeszültségű berendezésekről;
- 2009/125/EK irányelv az energiateljesítmény termékek környezetbarát tervezéséről;
- 2010/30/UE irányelv az energiával kapcsolatos termékek energiafogyasztásának címkézéssel történő jelöléséről;
- 811/2013/EU felhatalmazáson alapuló rendelet;
- 813/2013/EU felhatalmazáson alapuló rendelet;
- 814/2013/EU felhatalmazáson alapuló rendelet.

GR

Ο λέβητας **START CONDENS Kís** συμμορφώνεται με τις βασικές απαιτήσεις των ακόλουθων Οδηγιών:

- Οδηγία για το φυσικό αέριο 2009/142/EK;
- Οδηγία απόδοσης: Το άρθρο 7 (2) και του παραρτήματος III της οδηγίας 92/42/EOK;
- Οδηγία ηλεκτρομαγνητικής συμβατότητας 2014/30/EE;
- Οδηγία χαμηλής τάσης 2014/35/EE;
- Οδηγία 2009/125/EK σχετικά με τον οικολογικό σχεδιασμό των προϊόντων που συνδέονται με την ενέργεια (ErP);
- Οδηγία 2010/30/EE Για την ένδειξη της κατανάλωσης ενέργειας και λοιπών πόρων των οικιακών συσκευών με την επισήμανση και την παροχή ομοίμορφων πληροφοριών σχετικά με τα προϊόντα;
- Κατ'εξουσιοδότηση κανονισμός (EE) Αρ. 811/2013;
- Κατ'εξουσιοδότηση κανονισμός (EE) Αρ. 813/2013;
- Κατ'εξουσιοδότηση κανονισμός (EE) Αρ. 814/2013.



0476  
0476CQ0857

IT

In alcune parti del libretto sono utilizzati i simboli:

- A** **ATTENZIONE** = per azioni che richiedono particolare cautela ed adeguata preparazione.
- ⊘** **DIVIETO** = per azioni che NON DEVONO essere assolutamente eseguite.
- 👁** Parte destinata anche all'utente.



**Avvertenza**

Questo manuale istruzioni contiene dati e informazioni destinati sia all'utente che all'installatore. Nello specifico si informa che l'utente, per l'utilizzo dell'apparecchio, deve riferirsi ai capitoli:

- Avvertenze e sicurezze
- Messa in servizio
- Manutenzione
- Display e codici anomalie



L'utente non deve intervenire sui dispositivi di sicurezza, sostituire parti del prodotto, manomettere o tentare di riparare l'apparecchio. Queste operazioni devono essere demandate esclusivamente a personale professionalmente qualificato.

**A** Il costruttore non è responsabile di eventuali danni causati dall'inosservanza di quanto sopra riportato e/o del mancato rispetto delle normative vigenti.

EN

In some parts of the booklet, some symbols are used:

- A** **WARNING** = for actions requiring special care and adequate preparation.
- ⊘** **PROHIBITED** = for actions THAT MUST NOT be performed.
- 👁** Section destined for user also.



**Warning**

This instructions manual contains data and information for both the user and the installer. Specifically, note that the user, for the use of the appliance, must refer to chapters:

- Warnings and safety
- Commissioning
- Maintenance
- Display and fault codes





The user must not perform operations on the safety devices, replacing parts of the product, tamper with or attempt to repair the appliance. These operations must be entrusted exclusively professionally qualified personnel.

**A** The manufacturer is not liable for any damage caused by the non-observance of the above and/or the failure to comply with the regulations.

FR

Les symboles suivants sont adoptés dans certaines parties du manuel :

-  **ATTENTION** = actions demandant une certaine prudence et une préparation adéquate.
-  **INTERDICTION** = actions NE DEVANT absolument PAS être exécutées.
-  Partie destinée aussi à l'utilisateur.

**Avertissement**

Ce manuel d'instruction contient des données et des informations destinées à l'utilisateur et à l'installateur. Pour utiliser l'appareil, l'utilisateur doit se référer spécifiquement aux chapitres:

- Avertissements et règles de sécurité
- Mise en service
- Entretien
- Affichage et codes d'anomalie





L'utilisateur ne doit pas intervenir sur les dispositifs de sécurité, remplacer des parties du produit, altérer ou essayer de réparer l'appareil. Ces opérations doivent être demandées exclusivement à du personnel qualifié et professionnel.

-  Le fabricant n'est pas responsable d'éventuels dommages provoqués par le non-respect de ce qui est indiqué ci-dessus et/ou des normes en vigueur.

PT

Em algumas partes do manual são utilizados os símbolos:

-  **ATENÇÃO** = para ações que exigem cautela especial e preparação adequada.
-  **PROIBIDO** = para ações que NÃO DEVEM absolutamente ser executadas.
-  Parte também destinada ao utilizador.

**Advertência**

Este manual contém dados e informações destinados tanto ao utilizador quanto ao instalador. Especificamente, ele informa que o utilizador, para a utilização do aparelho, deve consultar os capítulos:

- Advertências e seguranças
- Colocação em serviço
- Manutenção
- Ecrã e códigos de anomalias





O utilizador não deve intervir sobre os dispositivos de segurança, substituir partes do produto, adulterar ou tentar reparar o aparelho. Estas operações devem ser confiadas exclusivamente ao pessoal profissional qualificado.

-  A empresa fabricante não é responsável por eventuais danos causados pela inobservância do quanto indicado e/ou pelo desrespeito às normativas em vigor.

HU

A kézikönyvben helyenként az alábbi szimbólumok szerepelnek:

-  **FIGYELEM** = a művelet különös figyelmet és körültekintést, valamint kellő felkészültséget igényel.
-  **TILOS** = olyan művelet, amit szigorúan TILOS végrehajtani.
-  A felhasználónak is szóló rész.

**Figyelmeztetés**

Ez a kézikönyv mind a felhasználó, mind a telepítő számára tartalmaz adatokat és információkat. Tájékoztatjuk a felhasználót, hogy a készülék használatához a következő fejezeteket kell tanulmányoznia:

- Általános tudnivalók és biztonsági előírások
- Üzembe helyezés
- Karbantartás



- Rendellenességek kódjai és kijelzése

A felhasználónak tilos módosítania a biztonsági eszközökön, kicserélni a termék egyes részeit, megváltoztatni vagy megpróbálni megjavítani a készüléket. Ezeket a műveleteket kizárólag szakképzett személy végezheti el.

-  A készülék gyártója nem vállal felelősséget a fentiek és/vagy a hatályos előírások be nem tartásáért.

RO

În anumite secțiuni ale manualului, sunt utilizate simbolurile:

-  **ATENȚIE** = pentru acțiuni care necesită o atenție deosebită și o pregătire corespunzătoare.
-  **INTERZIS** = pentru acțiuni care NU TREBUIE să fie neapărat efectuate.
-  Parte destinată, de asemenea, utilizatorului.

**Avertisment**

Prezentul manual de instrucțiuni conține date și informații destinate atât utilizatorului, cât și instalatorului. Mai exact, trebuie menționat faptul că, în vederea utilizării aparatului, utilizatorul trebuie să consulte capitolele:

- Avertismente și măsuri de siguranță
- Punerea în funcțiune
- Întreținere
- Afișajul și codurile de anomalie





Utilizatorul nu trebuie să intervină asupra dispozitivelor de siguranță și nici să încercăm să înlocuimscă părți ale produsului, să desfășurăm sau să încercăm să reparăm aparatul. Aceste operațiuni trebuie să fie încredințate exclusiv unor membri calificați ai personalului.

-  Producătorul nu își asumă răspunderea pentru eventuale daune cauzate de nerespectarea indicațiilor de mai sus și/sau a normelor în vigoare.

SRB

U nekim delovima priručnika koriste se simboli:

-  **PAŽNJA** = za radnje koje traže poseban oprez i odgovarajuću pripremu.
-  **ZABRANJENO** = za radnje koje se nikako NE SMEJU obaviti.
-  Deo koji je namenjen i korisniku.

**Upozorenje**

Ovaj priručnik sa uputstvima sadrži podatke i informacije koje su namenjene i korisniku i instalateru. Posebno navodimo da za upotrebu uređaja korisnik treba da pogleda poglavlja:

- Upozorenja i sigurnost
- Puštanje u rad
- Održavanje
- Ekran i kodovi grešaka





Korisnik ne sme izvoditi zahvate na sigurnosnim mehanizmima, menjati delove proizvoda, menjati ili pokušavati da popravi uređaj. Ove radnje moraju se prepustiti isključivo stručno osposobljenom osoblju.

-  Proizvođač nije odgovoran za eventualne štete uzrokovane nepoštovanjem gorenavedenih upozorenja i/ili nepoštovanjem važećih propisa.

HR

U nekim dijelovima priručnika rabe se simboli:

-  **PAŽNJA** = za postupke koji zahtjevaju poseban oprez i odgovarajuću pripremu.
-  **ZABRANJENO** = za postupke koje se apsolutno NE SMIJE činiti.
-  Dio namijenjen i korisniku.

**Upozorenje**

Ovaj priručnik s uputama sadrži podatke i informacije namijenjene i korisniku i instalateru. Preciznije, obavještavamo korisnika da se uporabu uređaja treba pogledati poglavlja:

- Upozorenja i sigurnost
- Puštanje u rad
- Održavanje
- Zaslon i kodovi grešaka





Korisnik ne smije vršiti zahvate na sigurnosnim mehanizmima, mijenjati dijelove proizvoda, neovlašteno prepravljati niti pokušavati popravljati uređaj. Te radnje smije obavljati isključivo kvalificirano, profesionalno osoblje.

-  Proizvođač ne odgovara za eventualnu štetu prouzročenu nepoštovanjem gorenavedenog i/ili nepoštovanjem važećih normi.

SL

V nekaterih delih knjižice so uporabljeni simboli:

-  **POZOR** = pri posegih, ki zahtevajo posebno previdnost in ustrezno usposobljenost.
-  **PREPOVED** = pri posegih, ki jih je strogo prepovedano izvajati.
-  Del, namenjen tudi uporabniku.

**Opozorilo**

Ta priročnik z navodili vsebuje podatke in informacije, ki so namenjene tako uporabniku kot tudi instalaterju. V specifičnem primeru vas obveščamo, da so uporabniku namenjena naslednja poglavja:

- Opozorila in varnostni napotki
- Vklop kotla
- Vzdrževanje
- Zaslon in kode napak



Uporabnik ne sme posegati v varnostne sisteme, zamenjati dele izdelka, spreminjati ali popravljati izdelek. Za te postopke je pristojno izključno le strokovno usposobljeno osebje.

-  Proizvajalec ni odgovoren za morebitno škodo, ki bi nastala zaradi neupoštevanja zgoraj navedenega in/ali neupoštevanja veljavnih predpisov.

- GR** Σε ορισμένα σημεία του εγχειριδίου χρησιμοποιούνται τα ακόλουθα σύμβολα:
- A** **ΠΡΟΣΟΧΗ** = για ενέργειες που απαιτούν ιδιαίτερη προσοχή και κατάλληλη προετοιμασία.
  - B** **ΑΠΑΓΟΡΕΥΕΤΑΙ** = για ενέργειες που ΔΕΝ ΠΡΕΠΕΙ να κάνετε σε καμία περίπτωση.
  - 👁** Τμήμα που προορίζεται και για το χρήστη.



**Προειδοποίηση**

Αυτό το εγχειρίδιο οδηγιών περιέχει δεδομένα και πληροφορίες που προορίζονται τόσο για το χρήστη όσο και για τον εγκαταστάτη. Ειδικότερα, πληροφορούμε ότι ο χρήστης, για τη χρήση της συσκευής, πρέπει να ανατρέξει στα κεφάλαια:

- Προειδοποιήσεις και ασφάλεια
- Θέση σε λειτουργία
- Συντήρηση
- Θρόνη και κωδικοί προβλημάτων

- B** Ο χρήστης δεν πρέπει να παρεμβαίνει στα συστήματα ασφαλείας, να αντικαθιστά μέρη του προϊόντος, να κάνει τροποποιήσεις και να προσπαθεί να επισκευάσει τη συσκευή. Αυτές οι εργασίες πρέπει να ζητείται να γίνονται αποκλειστικά και μόνο από ειδικευμένο επαγγελματικό προσωπικό.
- A** Ο κατασκευαστής δεν είναι υπεύθυνος για ενδεχόμενες ζημιές που προκαλούνται από τη μη τήρηση όσων αναφέρονται πιο πάνω ή/και από τη μη τήρηση των διατάξεων σε ισχύ.

**IT**

Avvertenze e sicurezze	5
Installazione	5
Regolazioni	12
Range rated	13
Trasformazioni da un tipo di gas all'altro	14
Messa in servizio	14
Display e codici anomalie	16
Manutenzione	16
Dati tecnici	17
Struttura	152
Targhetta tecnica	154
Pannello di comando	155
Circuito idraulico	157
Schema elettrico	158
Collegamenti bassa tensione e termostato ambiente	161
Circolatore	162

**RO**

Avertismente și măsuri de siguranță	78
Instalare	78
Reglaje	85
Gama nominală	86
Transformări pentru trecerea de la un tip de gaz la altul	86
Punerea în funcțiune	87
Afișajul și codurile de anomalie	88
Întreținere	89
Date tehnice	90
Structură	152
Plăcuța cu date tehnice	154
Panou de comandă	155
Circuitul hidraulic	157
Schema electrică	158
Conexiuni de joasă tensiune și termostată de ambient	161
Circulator	162

**EN**

Warnings and safety	20
Installation	20
Adjustments	27
Range rated	27
Conversions from one gas type to another	28
Commissioning	28
Display and fault codes	30
Maintenance	30
Technical data	31
Structure	152
Data plate	154
Control panel	155
Hydraulic circuit	157
Wiring diagram	158
Low voltage and ambient thermostat connections	161
Circulator	162

**SRB**

Upozorenja i sigurnost	93
Postavljanje	93
Podešavanje	100
Range rated	100
Promene sa jedne vrste gasa na drugu	101
Puštanje u rad	101
Ekran i kodovi grešaka	103
Održavanje	104
Tehnički podaci	105
Struktura	152
Nazivna pločica	154
Kontrolna tabla	155
Hidraulični sistem	157
Električna šema	158
Niskonaponski spojevi i sobni termostat	161
Cirkulaciona pumpa	162

**FR**

Avertissements et sécurités	34
Installation	34
Réglages	41
Range rated	42
Transformations d'un type de gaz à l'autre	42
Mise en service	43
Affichage et codes d'anomalies	44
Entretien	45
Données techniques	46
Structure	152
Plaque technique	154
Panneau de commande	155
Circuit hydraulique	157
Schéma électrique	158
Branchements de basse tension et thermostat d'ambiance	161
Circulateur	162

**HR**

Upozorenja i sigurnost	108
Postavljanje	108
Podešavanja	115
Range rated	115
Prijelazi s jedne vrste plina na drugu	116
Puštanje u rad	116
Zaslon i kodovi grešaka	118
Održavanje	118
Tehnički podaci	119
Struktura	152
Nazivna pločica	154
Komandna ploča	155
Hidraulički krug	157
Električna shema	158
Niskonaponski spojevi i sobni termostat	161
Cirkulacijska crpka	162

**PT**

Advertências e seguranças	49
Instalação	49
Regulações	56
Range Rated	57
Transformações de um tipo de gás a outro	57
Colocação em serviço	58
Ecrã e códigos de anomalias	59
Manutenção	60
Dados técnicos	61
Estrutura	152
Etiqueta técnica	154
Painel de comando	155
Circuito hidráulico	157
Esquema elétrico	158
Conexões de baixa tensão e termostato ambiente	161
Circulador	162

**SL**

Opozorila in varnost	122
Montaža	122
Regulacije	129
Range rated	129
Prehod na drugo vrsto plina	130
Dajanje v obratovanje	130
Zaslon in kode napak	132
Vzdrževanje	132
Tehnični podatki	134
Struktura	152
Tablica s podatki	154
Plošča za upravljanje	155
Hidraulični krogotok	157
Shema električnih povezav	158
Nizkonapetostne povezave in sobni termostat	161
Pretočna črpalka	162

**HU**

Általános tudnivalók és biztonsági előírások	64
Telepítés	64
Beállítások	71
Range rated	72
Átalakítás az egyik gáztípusról a másikra	72
Üzembe helyezés	73
Rendellenességek kódjai és kijelzése	74
Karbantartás	74
Műszaki adatok	75
Szerkezet	152
Műszaki adatokat tartalmazó tábla	154
Kapcsolótábla	155
Hidraulikus kör	157
Elektromos rajz	158
Kisfeszültségű bekötések és szobatermosztát	161
Keringtető szivattyú	162

**GR**

Προειδοποιήσεις και ασφάλεια	137
Εγκατάσταση	137
Ρυθμίσεις	144
Πιστοποίηση Range rated	145
Μετατροπές από έναν τύπο αερίου σε άλλο	146
Θέση σε λειτουργία	146
Θρόνη και κωδικοί προβλημάτων	147
Συντήρηση	148
Τεχνικά χαρακτηριστικά	149
Δομή	152
Τεχνική πλάκα	154
Πίνακας ελέγχου	155
Υδραυλικό κύκλωμα	157
Διάγραμμα συνδεσμολογίας	158
Συνδέσεις χαμηλής τάσης και θερμοστάτη χώρου	161
Κυκλοφορητής	162

## 1 - Προειδοποιήσεις και ασφάλεια

### 1.1 - Γενικές προειδοποιήσεις

- A** Για να εξασφαλιστεί η σωστή παροχή νερού στον εναλλάκτη ο λέβητας εξοπλίζεται με ένα αυτόματο by-pass.
- A** Αφού αφαιρέσετε τη συσκευασία βεβαιωθείτε για την ακεραιότητα και την πληρότητα των υλικών που παραλάβετε και σε περίπτωση που υπάρχουν ελλείψεις απευθυνθείτε στην Αντιπροσωπεία που πούλησε το λέβητα.
- A** Σύμφωνα με την ισχύουσα νομοθεσία, η εγκατάσταση του λέβητα *START CONDENS Kis* πρέπει να γίνεται από πιστοποιημένη εταιρεία, η οποία στο τέλος των εργασιών θα παραδώσει στον ιδιοκτήτη δήλωση συμμόρφωσης με την οποία θα δηλώνεται ότι η εγκατάσταση πραγματοποιήθηκε σύμφωνα με την ορθή πρακτική, δηλαδή τηρώντας την ισχύουσα νομοθεσία και τις οδηγίες που παρέχονται από την **RIELLO** στο παρόν βιβλιαράκι οδηγιών.
- A** Ο υπεύθυνος της εγκατάστασης θα πρέπει να εξηγήσει στο χρήστη τη λειτουργία της συσκευής και τους θεμελιώδεις κανόνες ασφαλείας.
- A** Ο λέβητας πρέπει να προορίζεται για τη χρήση που προβλέπεται για την οποία και κατασκευάστηκε. Δεν περιλαμβάνεται καμία συμβατική ή εξωσυμβατική υπευθυνότητα του κατασκευαστή για ζημίες που προκαλούνται σε άτομα, ζώα ή αντικείμενα, εξαιτίας σφαλμάτων στην εγκατάσταση, ρύθμιση, συντήρηση και λόγω ακατάλληλης χρήσης.
- A** Σε περίπτωση διαρροής νερού, κλείστε την τροφοδοσία νερού και να ενημερώσετε αμέσως την Υπηρεσία Τεχνικής Υποστήριξης ή επαγγελματικά καταρτισμένο προσωπικό.
- A** Να ελέγχετε περιστασιακά αν στην οθόνη ανάβει το εικονίδιο , που δείχνει λανθασμένη πίεση φόρτωσης. Σε αντίθετη περίπτωση ανατρέξτε στην παράγραφο "Εξυπνητή πλήρωση εγκατάστασης".
- A** Σε περίπτωση μη χρήσης του λέβητα για μεγάλη περίοδο απαιτείται να γίνουν τουλάχιστον οι ακόλουθες εργασίες:
  - Να τοποθετηθεί το βασικό διακόπτη της συσκευής και το γενικό διακόπτη του συστήματος σε κατάσταση "απενεργοποίησης"
  - Να κλείσει τις βάνες καυσίμου και της εγκατάστασης νερού θέρμανσης.
  - Αδειάστε την εγκατάσταση θέρμανσης και ζεστού νερού χρήσης, εάν υπάρχει κίνδυνος παγετού.
- A** Η συντήρηση του λέβητα πρέπει να γίνεται τουλάχιστον μία φορά το χρόνο.
- A** Αυτό το βιβλιαράκι και το αντίστοιχο του χρήστη αποτελούν αναπόσπαστο τμήμα της συσκευής και γι'αυτό πρέπει να φυλάσσονται προσεκτικά και πρέπει να συνοδεύουν πάντα το λέβητα, ακόμη και σε περίπτωση παραχώρησής του σε άλλο ιδιοκτήτη ή χρήστη ή σε περίπτωση μεταφοράς του σε άλλη εγκατάσταση. Σε περίπτωση φθοράς ή απώλειας, ζητήστε ένα άλλο αντίγραφο από το Κέντρο Τεχνικής Εξυπηρέτησης της περιοχής σας.
- A** Οι λέβητες κατασκευάζονται με τρόπο ώστε να προστατεύεται τόσο ο χρήστης όσο και ο εγκαταστάτης από τυχόν ατυχήματα. Μετά από κάθε επέμβαση στο προϊόν, δώστε ιδιαίτερη προσοχή στις ηλεκτρικές συνδέσεις και κυρίως στο απογυμνωμένο τμήμα των αγωγών, που σε καμία περίπτωση δεν πρέπει να εξέρχεται της κλέμας.
- A** Η διάθεση των υλικών συσκευασίας πρέπει να γίνεται στους ειδικούς κάδους στα κατάλληλα κέντρα συλλογής.
- A** Τα απορρίμματα πρέπει να διατίθενται χωρίς κίνδυνο για την ανθρώπινη υγεία και χωρίς διαδικασίες ή μεθόδους που μπορεί να βλάψουν το περιβάλλον.
- A** Το προϊόν στο τέλος της διάρκειας ζωής του δεν πρέπει να απορρίπτεται ως στερεό αστικό απόρριμμα αλλά να παραδίδεται σε ένα κέντρο ανακύκλωσης.
- A** Να βεβαιώνετε περιοδικά ότι η σωλήνωση εξαγωγής δεν είναι φραγμένη από τα στερεά υπολείμματα που ενδέχεται να εμποδίσουν τη ροή του νερού συμπύκνωσης.
- A** Η γραμμή σύνδεσης της αποχέτευσης πρέπει να είναι εγγυημένη στεγανότητας.
- A** Η ενεργοποίηση των μηχανισμών ασφαλείας δείχνει μια δυσλειτουργία του λέβητα, συνεπώς σε μια τέτοια περίπτωση επικοινωνήστε αμέσως με την Υπηρεσία Τεχνικής Υποστήριξης.
- A** Η αντικατάσταση των μηχανισμών ασφαλείας πρέπει να πραγματοποιείται από την Υπηρεσία Τεχνικής Υποστήριξης, χρησιμοποιώντας αποκλειστικά και μόνο τα γνήσια ανταλλακτικά του κατασκευαστή. Ανατρέξτε στον κατάλογο ανταλλακτικών που συνοδεύει το λέβητα.

### 1.2 - Βασικοί κανόνες ασφαλείας

- A** Υπενθυμίζουμε ότι κατά τη χρήση προϊόντων που χρησιμοποιούν καύσιμο, ηλεκτρική ενέργεια και νερό πρέπει να τηρούνται ορισμένοι βασικοί κανόνες ασφαλείας, όπως:
  - A** Απαγορεύεται η χρήση του λέβητα από παιδιά και ανίκανα άτομα χωρίς τη βοήθεια άλλου ατόμου.
  - A** Απαγορεύεται η ενεργοποίηση των μηχανημάτων ή ηλεκτρικών συσκευών, όπως διακόπτες, ηλεκτρικές οικιακές συσκευές κ.τ.λ., αν αντιληφθείτε οσμή καυσίμου ή ατελή καύση.
  - A** Σε αυτή την περίπτωση:
    - Αερίστε το χώρο ανοίγοντας πόρτες και παράθυρα
    - Κλείστε τη διάταξη διακοπής καυσίμου
    - Ζητήστε την άμεση επέμβαση της Υπηρεσίας Τεχνικής Υποστήριξης ή επαγγελματικά καταρτισμένου προσωπικού.
  - A** Απαγορεύεται να αγγίζετε το λέβητα αν έχετε γυμνά πόδια ή είστε βρεγμένοι.
  - A** Απαγορεύεται οποιαδήποτε εργασία καθαρισμού αν πρώτα δεν αποσυνδέσετε το λέβητα από το δίκτυο ηλεκτρικής τροφοδοσίας τοποθετώντας το γενικό διακόπτη της εγκατάστασης στη θέση "σβηστό".
  - A** Απαγορεύεται η τροποποίηση των μηχανισμών ασφαλείας ή ρύθμισης χωρίς την εξουσιοδότηση ή τις υποδείξεις του κατασκευαστή του λέβητα.
  - A** Απαγορεύεται να τραβάτε, αποσυνδέετε, συστρέψετε τα ηλεκτρικά καλώδια που βγαίνουν εκτός του λέβητα ακόμη και αν είναι αποσυνδεδεμένοι από το δίκτυο ηλεκτρικής τροφοδοσίας.
  - A** Απαγορεύεται να φράζετε ή μειώνετε τις διαστάσεις των οπών αερισμού του χώρου εγκατάστασης, αν προβλέπονται.
  - A** Απαγορεύεται να αφήνετε δοχεία με εύφλεκτες ουσίες στο χώρο όπου είναι εγκατεστημένος ο λέβητας.
  - A** Απαγορεύεται να διασκορπίζετε και να αφήνετε κοντά σε παιδιά τα υλικά συσκευασίας γιατί μπορεί να αποτελέσουν πιθανή πηγή κινδύνου.
  - A** Απαγορεύεται να φράζετε την εκκένωση συμπυκνώματος.
  - A** Ο λέβητας δεν πρέπει, ούτε προσωρινά, να τίθεται σε λειτουργία με τους μηχανισμούς ασφαλείας εκτός λειτουργίας ή τροποποιημένους.

### 1.3 - Περιγραφή του λέβητα

Οι *START CONDENS Kis* είναι επιτοίχιοι λέβητες αερίου συμπύκνωσης, με καυστήρα προκαταρκτικής μείξης και χαμηλών εκπομπών ρύπων για τη θέρμανση χώρων και για χρήση ζεστού νερού χρήσης, που διαθέτουν έναν εναλλάκτη με πλάκες από ανοξείδωτο χάλυβα. Πρόκειται για λέβητες αυτόματης ηλεκτρονικής έναυσης, έλεγχο φλόγας με ιονισμό και ένα αναλογικό σύστημα παροχής αερίου και αέρα, τόσο κατά τη θέρμανση όσο και κατά την παραγωγή ζεστού νερού χρήσης.

## 2 - Εγκατάσταση

### 2.1 - Παραλαβή του προϊόντος

- Οι λέβητες *START CONDENS Kis* παρέχονται σε ένα δέμα και προστατεύονται από συσκευασία σε χαρτόνι.
- Ο λέβητας συνοδεύεται από τα παρακάτω υλικά:
  - Βιβλιαράκι οδηγιών για τον εγκαταστάτη και το χρήστη.
  - Ετικέτες με τον γραμμωτό κώδικα.
  - Τάπα αντάππορα λήψης καπνών για ανάλυση.
  - Τραβέρσα συγκράτησης.
- A** Το βιβλιαράκι οδηγιών αποτελεί αναπόσπαστο τμήμα του λέβητα και γι'αυτό σας συστήνουμε να τα διαβάσετε και να τα φυλάξετε προσεκτικά.

### 2.2 - Χώρος εγκατάστασης

- Στη διαμόρφωση C η συσκευή μπορεί να εγκατασταθεί σε οποιοδήποτε χώρο και δεν υπάρχει περιορισμός που να οφείλεται στις συνθήκες εξαερισμού και στον όγκο του χώρου γιατί οι *START CONDENS Kis* είναι λέβητες με "στεγανό" κύκλωμα καύσης σε σχέση με το περιβάλλον εγκατάστασης.
- Στη διαμόρφωση B23P, B53P η συσκευή δεν μπορεί να εγκατασταθεί σε χώρους που χρησιμοποιούνται ως κρεβατοκάμαρα, μπάνιο, ντους ή όπου υπάρχουν ανοιχτοί απαγωγί χωρίς εισροή καθαρού αέρα. Ο χώρος όπου θα εγκατασταθεί ο λέβητας πρέπει να διαθέτει επαρκή εξαερισμό.
- A** Λάβετε υπόψη τους χώρους που απαιτούνται στις διατάξεις ασφαλείας και ρύθμισης, καθώς και για τη διεξαγωγή των εργασιών συντήρησης.
- A** Βεβαιωθείτε ότι ο βαθμός ηλεκτρικής προστασίας της συσκευής είναι αντίστοιχος των χαρακτηριστικών του χώρου εγκατάστασης.

**A** Στην περίπτωση που οι λέβητες τροφοδοτούνται με καύσιμο αέριο με ειδικό βάρος μεγαλύτερο από αυτό του αέρα, τα ηλεκτρικά εξαρτήματα θα πρέπει να τοποθετηθούν σε ύψος από το έδαφος μεγαλύτερο από 500 mm.

### 2.3 - Εγκατάσταση σε παλιά συστήματα ή στα οποία πρέπει να γίνει εκσυγχρονισμός

Όταν γίνεται εγκατάσταση των λεβήτων *START CONDENS KIs* σε παλιές εγκαταστάσεις ή σε εγκαταστάσεις για εκσυγχρονισμό να ελέγχετε τα παρακάτω:

- Η καπνοδόχος πρέπει να είναι κατάλληλη για τις θερμοκρασίες των προϊόντων καύσης σε κατάσταση υγρασίας, υπολογισμένη και κατασκευασμένη σύμφωνα με το πρότυπο, σε ευθεία όσο περισσότερο είναι δυνατό, στεγανή, μονωμένη και να μην έχει εμφράξεις ή στενώσεις. Πρέπει να διαθέτει κατάλληλα συστήματα συλλογής και εκκένωσης του συμπυκνώματος.
- Η ηλεκτρική εγκατάσταση πρέπει να είναι κατασκευασμένη σύμφωνα με τα ειδικά πρότυπα και από ειδικευμένο προσωπικό.
- Η γραμμή προσαγωγής καύσιμο και το ενδεχόμενο ρεζερβουάρ (LPG) πρέπει να είναι κατασκευασμένα σύμφωνα με τα ειδικά πρότυπα.
- Το δοχείο διαστολής πρέπει να εξασφαλίζει την απορρόφηση της διαστολής του υγρού που περιέχεται στην εγκατάσταση.
- Η παροχή και το υπολειπόμενο μανομετρικό ύψος του κυκλοφορητή πρέπει να είναι κατάλληλα για τα χαρακτηριστικά της εγκατάστασης.
- Η εγκατάσταση πρέπει να καθαρίζεται από λάσπες, επικαθίσεις, να εξεριστεί και να είναι στεγανή.
- Το σύστημα εκκένωσης συμπυκνώματος λέβητα (σιφόνι) συνδέεται και κατευθύνεται προς τη συλλογή των "λευκών" υδάτων.
- Προβλέπεται ένα σύστημα επεξεργασίας όταν το νερό τροφοδοσίας συμπλήρωσης είναι ιδιαίτερο (ως τιμές αναφοράς μπορείτε να υπολογίσετε αυτές που αναγράφονται στον πίνακα).

Τιμές νερού τροφοδοσίας	
pH	6-8
Ηλεκτρική αγωγιμότητα	χαμηλότερη από 200 $\mu\text{S}/\text{cm}$ (25°C)
Ιόντα χλωρίου	λιγότερα από 50 ppm
Ιόντα θειικού οξέως	λιγότερα από 50 ppm
Συνολικός σίδηρος	λιγότερα από 0,3 ppm
Αλκαλικότητα M	λιγότερα από 50 ppm
Ολική σκληρότητα	λιγότερα από 35 °F
Ιόντα θείου	Κανένα
Ιόντα αμμωνίας	Κανένα
Ιόντα πυριτίου	λιγότερα από 20 ppm

- A** Ο κατασκευαστής δεν ευθύνεται για ενδεχόμενες ζημιές που προκαλούνται από την έλλειψη συστήματος εκκένωσης καπνών.
- A** Οι αγωγοί εκκένωσης καπνών για λέβητες με συμπύκνωση κατασκευάζονται από ειδικά υλικά διαφορετικά σε σχέση με αυτούς που κατασκευάζονται για τυπικούς λέβητες.

### 2.4 - Χαρακτηριστικά νερού κυκλοφορητή ζεστού νερού χρήσης

**A** Αν το νερό του δικτύου έχει συνολική σκληρότητα μεταξύ 25 °F και 50 °F, τοποθετήστε ένα κιτ επεξεργασίας ζεστού νερού χρήσης. Με συνολική σκληρότητα μεγαλύτερη από 50 °F, το κιτ μειώνει βαθμιαία την αποτελεσματικότητά του και ως εκ τούτου συνιστάται η χρήση μιας συσκευής μεγαλύτερων επιδόσεων ή μια πλήρης αποσκληρυνση. Ακόμη και αν η συνολική σκληρότητα είναι χαμηλότερη από 25°F, απαιτείται να εγκατασταθεί ένα φίλτρο κατάλληλων διαστάσεων όταν το νερό προέρχεται από δίκτυα διανομής που δεν είναι απόλυτα καθαρά/καθαριζόμενα.

### 2.5 - Εγκατάσταση λέβητα (εικ. 2)

Για τη σωστή εγκατάσταση λάβετε υπόψη ότι:

- Ο λέβητας δεν πρέπει να τοποθετείται πάνω από κουζίνα ή άλλη συσκευή ψησίματος
  - Δεν επιτρέπεται να αφήνετε εύφλεκτες ουσίες στο χώρο όπου είναι εγκατεστημένος ο λέβητας
  - Οι τοίχοι που είναι ευαίσθητοι στη ζέστη (π.χ. οι ξύλινοι) θα πρέπει να προστατεύονται με κατάλληλη μόνωση
  - Πρέπει να τηρούνται οι ελάχιστες αποστάσεις για τις τεχνικές επεμβάσεις και τις επεμβάσεις συντήρησης.
- Οι λέβητες *START CONDENS KIs* μπορούν να εγκατασταθούν τόσο σε εσωτερικό όσο και σε εξωτερικό χώρο.

### Εγκατάσταση σε εσωτερικό χώρο (εικ. 3)

Μπορούν να εγκατασταθούν σε πολλούς χώρους αρκεί η εξαγωγή των προϊόντων καύσης και η εισαγωγή αέρα καύσης να μεταφέρονται στο εξωτερικό του χώρου. Σε αυτή την περίπτωση ο χώρος δεν απαιτεί κανένα άνοιγμα εξαερισμού γιατί πρόκειται για λέβητες με "στεγανό" κύκλωμα καύσης σε σχέση με το χώρο εγκατάστασης. Αν αντίθετα ο αέρας καύσης παραλαμβάνεται από το χώρο εγκατάστασης, ο τελευταίος πρέπει να διαθέτει ανοίγματα εξαερισμού που συμμορφώνονται με τα τεχνικά πρότυπα και να έχουν επαρκείς διαστάσεις. Λάβετε υπόψη τους χώρους που απαιτούνται στις διατάξεις ασφαλείας και ρύθμισης, καθώς και για τη διεξαγωγή των εργασιών συντήρησης. Βεβαιωθείτε ότι ο βαθμός ηλεκτρικής προστασίας της συσκευής είναι αντίστοιχος των χαρακτηριστικών του χώρου εγκατάστασης. Στην περίπτωση που οι λέβητες τροφοδοτούνται με καύσιμο αέριο με ειδικό βάρος μεγαλύτερο από αυτό του αέρα, τα ηλεκτρικά εξαρτήματα θα πρέπει να τοποθετηθούν σε ύψος από το έδαφος μεγαλύτερο από 500 mm.

### Εγκατάσταση σε εξωτερικό χώρο (εικ. 4)

Ο λέβητας πρέπει να τοποθετείται σε μερικώς προστατευόμενο χώρο, δηλαδή δεν πρέπει να εκτίθεται απευθείας στους ατμοσφαιρικούς παραινόντες.

Στο βασικό εξοπλισμό του λέβητα περιλαμβάνεται ένα αυτόματο αντιψυκτικό σύστημα, το οποίο ενεργοποιείται όταν η θερμοκρασία του νερού στο πρωτεύον κύκλωμα πέφτει κάτω από τους 6°C.

Για να χρησιμοποιηθεί αυτή η προστασία, που βασίζεται στη λειτουργία του καυστήρα, ο λέβητας πρέπει να μπορεί να ανάψει, κατά συνέπεια οποιαδήποτε κατάσταση μπλοκαρίσματος (π.χ. λόγω έλλειψης αερίου ή ηλεκτρικής τροφοδοσίας, ή η επέμβαση μιας ασφάλειας) απενεργοποιεί την προστασία.

### Αντιψυκτικό σύστημα

Στο βασικό εξοπλισμό του λέβητα περιλαμβάνεται ένα αυτόματο αντιψυκτικό σύστημα, το οποίο ενεργοποιείται όταν η θερμοκρασία του νερού στο πρωτεύον κύκλωμα πέφτει κάτω από τους 6°C.

Το σύστημα αυτό είναι πάντα ενεργό και εξασφαλίζει την προστασία του λέβητα έως θερμοκρασία -3 °C στο χώρο εγκατάστασης.

**A** Για να χρησιμοποιηθεί αυτή η προστασία, που βασίζεται στη λειτουργία του καυστήρα, ο λέβητας πρέπει να μπορεί να ανάψει, κατά συνέπεια οποιαδήποτε κατάσταση μπλοκαρίσματος (π.χ. λόγω έλλειψης αερίου ή ηλεκτρικής τροφοδοσίας, ή η επέμβαση μιας ασφάλειας) απενεργοποιεί την προστασία. **Η αντιψυκτική προστασία είναι ενεργή ακόμα και με το λέβητα σε κατάσταση αναμονής (stand-by).**

Όταν η εγκατάσταση γίνεται σε περιοχή όπου υπάρχει κίνδυνος πάγου, με εξωτερικές θερμοκρασίες μεταξύ -3°C και -15°C, για την προστασία του κυκλώματος ζεστού νερού χρήσης πρέπει να χρησιμοποιείται ένα αξεσουάρ κατόπιν παραγγελίας, το οποίο αποτελείται από ένα θερμοστάτη ελέγχου και μια σειρά αντιστάσεις με σχετική καλωδίωση.

**A** Για να χρησιμοποιήσετε αυτήν την προστασία, η οποία υλοποιείται με αντιστάσεις ηλεκτρικά τροφοδοτούμενες, πρέπει να υπάρχει ηλεκτρική τροφοδοσία. Αυτό σημαίνει ότι οποιαδήποτε διακοπή ρεύματος απενεργοποιεί την προστασία. **Η αντιψυκτική προστασία είναι ενεργή ακόμα και με το λέβητα σε κατάσταση αναμονής (stand-by).**

Η συναρμολόγηση του κιτ αντιπαγετικών αντιστάσεων πρέπει να πραγματοποιείται από εξουσιοδοτημένο προσωπικό, ακολουθώντας τις οδηγίες που περιέχονται στη συσκευασία του κιτ. Υπό κανονικές συνθήκες λειτουργίας, ο λέβητας είναι σε θέση να αυτοπροστατευτεί από τον πάγο.

### Εγκατάσταση σε εξωτερικό χώρο σε κουτί εντοιχισμού (εικ. 5)

Ο λέβητας μπορεί να εγκατασταθεί και σε εξωτερικό χώρο σε ειδικό κουτί εντοιχισμού.

Σε αυτόν τον τύπο εγκατάστασης, ο λέβητας μπορεί να λειτουργήσει σε ένα πεδίο θερμοκρασίας από 0°C έως 60°C.

### Για εξωτερικές εγκαταστάσεις

Αν το μηχάνημα παραμείνει χωρίς τροφοδοσία για μεγάλα χρονικά διαστήματα σε περιοχές όπου η θερμοκρασία μπορεί να πέσει και κάτω από τους 0°C και δεν επιθυμείτε να αδειάσετε την εγκατάσταση θέρμανσης, για τη αντιψυκτική προστασία του συνιστάται να ζητήσετε να τοποθετηθεί στο πρωτεύον κύκλωμα ένα αντιψυκτικό υγρό καλής μάρκας. Ακολουθήστε προσεκτικά τις οδηγίες του κατασκευαστή σχετικά με το ποσοστό αντιψυκτικού υγρού σε σχέση με την ελάχιστη θερμοκρασία στην οποία θέλετε να διατηρηθεί στο κύκλωμα του μηχανήματος, τη διάρκεια και την απόρριψη του υγρού. Για το τμήμα νερού χρήσης, συνιστάται να αδειάσετε το κύκλωμα.

Τα υλικά από τα οποία είναι κατασκευασμένα τα εξαρτήματα των λέβητων αντέχουν σε ψυκτικά υγρά με βάση την αιθυλενική γλυκόλη. Διατίθενται κιτ αντιψυκτικού ειδικά για εξωτερικές εγκαταστάσεις.

### Οδηγός προσυναρμολόγησης

Ο λέβητας παρέχεται με έναν οδηγό (πατρόν) προσυναρμολόγησης που επιτρέπει να γίνουν οι συνδέσεις στην εγκατάσταση θέρμανσης και ζεστού νερού χρήσης χωρίς να είναι τοποθετημένος ο λέβητας, ο οποίος μπορεί να εγκατασταθεί στη συνέχεια.

Συνδέστε σε ένα κατάλληλο σύστημα αποχέτευσης τη σωλήνωση εξαγωγής.

Οι λέβητες *START CONDENS Kis* σχεδιάζονται και κατασκευάζονται για να τοποθετούνται σε εγκαταστάσεις θέρμανσης και παραγωγής ζεστού νερού χρήσης.

Η θέση και οι διαστάσεις των υδραυλικών συνδέσεων αναφέρονται στις εικόνες.

- Τοποθετήστε το πατρόν από χαρτόνι στον τοίχο, χρησιμοποιώντας ένα αλφάδι. Ελέγξτε την οριζόντια επιφάνεια και την επιπεδότητα των επιφανειών στήριξης του λέβητα. Αν είναι απαραίτητο χρησιμοποιήστε προσθήκες ρύθμιση του πάχους.
- Σημαδέψτε τα σημεία στερέωσης.
- Αφαιρέστε το πατρόν και ανοίξτε τις τρύπες
- Ελέγξτε με ένα αλφάδι τη σωστή οριζοντίωση.

### Στερέωση του λέβητα

Αναρτήστε το λέβητα (εικ. 6).

### Υδραυλικές συνδέσεις

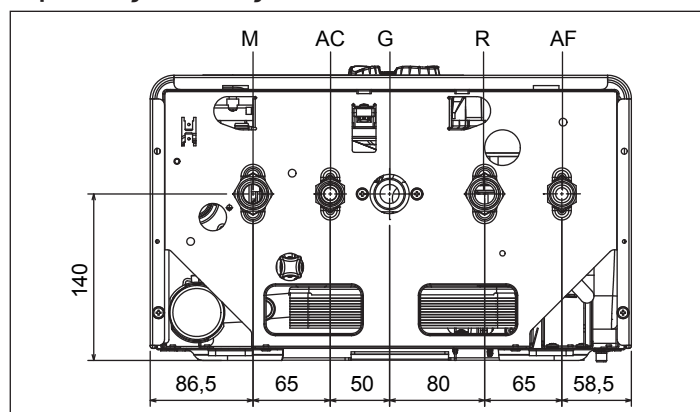

<b>M</b>	Παροχή θέρμανσης
<b>AC</b>	AC Έξοδος ζεστού νερού
<b>G</b>	Αέριο
<b>R</b>	Επιστροφή θέρμανσης
<b>AF</b>	Είσοδος κρύου νερού
<b>SC</b>	Εκκένωση συμπυκνώματος

Συνιστάται να συνδέσετε το λέβητα στις εγκαταστάσεις εισάγοντας εκτός από τη βάνα διακοπής ζεστού νερού χρήσης και τις βάνες διακοπής της εγκατάστασης θέρμανσης. Για το σκοπό αυτό διατίθεται ένα κιτ βανών της εγκατάστασης θέρμανσης και ένα κιτ βανών θέρμανσης με φίλτρο.

**⚠** Η επιλογή και η εγκατάσταση των εξαρτημάτων της εγκατάστασης απαιτείται να γίνει από τον εγκαταστάτη ο οποίος πρέπει να ενεργήσει σύμφωνα με τους κανόνες ορθής πρακτικής και την ισχύουσα νομοθεσία.

### Συλλογή συμπυκνώματος (εικ. 7)

Η εγκατάσταση πρέπει να γίνεται με τρόπο ώστε να αποφεύγεται η ψύξη του συμπυκνώματος που παράγεται από το λέβητα (π.χ. τοποθετώντας μόνωση). Συνιστάται η εγκατάσταση μιας ειδικής σωλήνωσης εκκένωσης από πολυπροπυλένιο εμπορίου στην κάτω πλευρά του λέβητα - σπή Ø 42- όπως φαίνεται στην εικόνα.

Τοποθετήστε τον εύκαμπτο σωλήνα που παρέχεται με το λέβητα, συνδέοντάς τον στη σωλήνωση (ή άλλη διάταξη σύνδεσης που μπορεί να ελεγχθεί) αποφεύγοντας τη δημιουργία λυγισμάτων όπου μπορεί να συσσωρευθεί συμπύκνωμα και ενδεχομένως να παγώσει. Ο κατασκευαστής δεν ευθύνεται για ενδεχόμενες ζημιές που προκαλούνται από την έλλειψη συστήματος διοχέτευσης του συμπυκνώματος ή από το πάγωμά του.

Η γραμμή σύνδεσης της αποχέτευσης πρέπει να είναι εγγυημένης στεγανότητας και να προστατεύεται επαρκώς από τον κίνδυνο παγώματος. Πριν θέσετε σε λειτουργία της συσκευής, βεβαιωθείτε ότι το συμπύκνωμα μπορεί να εκκενωθεί σωστά.

### 2.6 - Εγκατάσταση εξωτερικού αισθητήρα (αξεσουάρ)

Η σωστή λειτουργία του εξωτερικού αισθητήρα είναι σημαντική για τη σωστή λειτουργία του κλιματικού ελέγχου.

### Εγκατάσταση και σύνδεση εξωτερικού αισθητήρα

Ο αισθητήρας πρέπει να εγκατασταθεί στον εξωτερικό τοίχο του κτηρίου το οποίο προορίζεται να θερμανθεί, φροντίζοντας να τηρούνται οι ακόλουθες υποδείξεις:

- Πρέπει να τοποθετηθεί στην πρόσοψη που εκτίθεται πιο συχνά σε άνεμο, πλευρά εκτεθειμένη ΒΟΡΕΙΑ ή ΒΟΡΕΙΟ-ΔΥΤΙΚΑ αποφεύγοντας την άμεση έκθεση στην ηλιακή ακτινοβολία.
- Πρέπει να τοποθετείται σε περίπου 2/3 του ύψους της πρόσοψης.
- Δεν πρέπει να βρίσκεται κοντά σε πόρτες, παράθυρα, εξόδους αεραγωγών ή κοντά σε καπνοδόχους ή άλλες πηγές θερμότητας.

Η ηλεκτρική σύνδεση στον εξωτερικό αισθητήρα πρέπει να πραγματοποιείται με διπολικό καλώδιο διατομής από 0,5 έως 1 mm<sup>2</sup>, που δεν παρέχεται, μέγιστου μήκους 30 μέτρων. Δεν είναι απαραίτητο να τηρείται η πολικότητα του καλωδίου που θα συνδεθεί στον εξωτερικό αισθητήρα. Αποφύγετε την πραγματοποίηση συνδέσεων σε αυτό το καλώδιο. Αν κριθούν απαραίτητες πρέπει να σφραγίζονται και να προστατεύονται επαρκώς.

Τυχόν καναλάκια του καλωδίου σύνδεσης πρέπει να διαχωρίζονται από τα καλώδια τάσης (230V a.c.).

### Στερέωση εξωτερικού αισθητήρα στον τοίχο (εικ. 8)

Ο αισθητήρας πρέπει να τοποθετείται σε ένα επίπεδο σημείο του τοίχου. Σε περίπτωση που υπάρχουν τούβλα εμφανή ή ανώμαλος τοίχος πρέπει να φροντίσετε η τοποθέτηση να γίνει σε επίπεδη επιφάνεια επαφής.

- Ξεβιδώστε το άνω πλαστικό προστατευτικό καπάκι περιστρέφοντας αριστερόστροφα.
- Εντοπίστε το σημείο στερέωσης στον τοίχο και ανοίξτε μια τρύπα για το διαστελλόμενο ούπα 5x25.
- Τοποθετήστε το ούπα στην τρύπα.
- Βγάλτε την κάρτα από την έδρα της.
- Στερεώστε το κουτί στον τοίχο με την παρεχόμενη βίδα.
- Συνδέστε το έλασμα και σφίξτε τη βίδα.
- Ξεβιδώστε το παξιμάδι διόδου του καλωδίου, εισαγάγετε το καλώδιο σύνδεσης του αισθητήρα και συνδέστε το στον ηλεκτρικό σφικτήρα.

Για την ηλεκτρική σύνδεση του εξωτερικού αισθητήρα στο λέβητα, ανατρέξτε στο κεφάλαιο "Ηλεκτρικές συνδέσεις".

- ⚠** Θυμηθείτε να κλείσετε καλά τον οδηγό καλωδίου για να αποφύγετε να εισχωρήσει μέσα από το άνοιγμα υγρασία και αέρας.
- Τοποθετήστε ξανά την κάρτα στην έδρα της.
- Κλείστε το άνω πλαστικό προστατευτικό καπάκι περιστρέφοντας δεξιόστροφα. Σφίξτε πολύ καλά τον οδηγό καλωδίου.

### 2.7 - Ηλεκτρικές συνδέσεις

Οι λέβητες *START CONDENS Kis* βγαίνουν από το εργοστάσιο με όλες τις συνδέσεις ολοκληρωμένες και απαιτείται μόνο η σύνδεση στο δίκτυο ηλεκτρικής τροφοδοσίας (χρησιμοποιώντας το παρεχόμενο καλώδιο τροφοδοσίας) και του θερμοστάτη χώρου (TA) ή/και του προγραμματιστή ωραρίου, που γίνεται με ειδικούς σφικτήρες.

- Τοποθετήστε το γενικό διακόπτη του συστήματος σε θέση "απενεργοποίησης"
- Ξεβιδώστε τις βίδες (A - εικ. 9) στερέωσης του περιβλήματος.
- Μετακινήστε προς τα εμπρός κι έπειτα προς τα επάνω τη βάση του περιβλήματος για να το ξεγαντζώσετε από το πλαίσιο
- Ξεβιδώστε τη βίδα στερέωσης (B - εικ. 10) από τον πίνακα.
- Περιστρέψτε προς τα εμπρός τον πίνακα.
- Ξεβιδώστε τις βίδες στερέωσης (C - εικ. 11) για να έχετε πρόσβαση στην κλέμα.

**⚠** Εισαγωγή θερμοστάτη χώρου με χαμηλή τάση ασφαλείας (επαφή καθαρή).

**⚠** Σε περίπτωση τροφοδοσίας φάση-φάση ελέγξτε με ένα tester πιο από τα δύο καλώδια έχει δυναμικό μεγαλύτερο σε σχέση με τη γείωση και συνδέστε το στην L, με τον ίδιο τρόπο συνδέστε το απομένον καλώδιο στο N.

**⚠** Ο λέβητας μπορεί να λειτουργήσει με τροφοδοσία φάση-ουδέτερο ή φάση-φάση. Για πλωτές τροφοδοσίες, δηλαδή χωρίς αρχή αναφοράς γείωσης, πρέπει να χρησιμοποιηθεί ένας μετασχηματιστής μόνωσης με δευτερεύον αγκυρωμένο στο έδαφος.

**⚠** Είναι υποχρεωτική:

- Η χρήση ενός πολυπολικού μαγνητοθερμικού διακόπτη, διακόπτη γραμμής, κατά τα πρότυπα CEI-EN 60335-1 (άνοιγμα επαφών τουλάχιστον 3,5 mm, κατηγορία III)
- Η χρήση καλωδίων διατομής  $\geq 1,5\text{mm}^2$  και η τήρηση της σύνδεσης L (Φάση) - N (Ουδέτερο)

- Το αμπεράζ του διακόπτη πρέπει να είναι κατάλληλο για την ηλεκτρική ισχύ του λέβητα. Ανατρέξτε στα τεχνικά στοιχεία για να επαληθεύσετε την ηλεκτρική ισχύ του εγκατεστημένου μοντέλου
- Η σύνδεση της συσκευής σε μια αποτελεσματική εγκατάσταση γείωσης
- Η διαφύλαξη της προσβασιμότητας στην πρίζα ρεύματος μετά την εγκατάσταση

⊘ Απαγορεύεται η χρήση σωλήνων αερίου ή νερού για τη γείωση της συσκευής.

⚠ Ο κατασκευαστής δεν είναι υπεύθυνος για ενδεχόμενες ζημιές που προκαλούνται από τη μη τήρηση όσων αναφέρονται στα διαγράμματα συνδεσμολογίας.

⚠ Αποτελεί ευθύνη του εγκαταστάτη να διασφαλίσει επαρκή γείωση της συσκευής. Ο κατασκευαστής δεν ευθύνεται για τυχόν ζημιές που προκαλούνται από λανθασμένη εγκατάσταση ή έλλειψη γείωσης.

### 2.8 - Διαμόρφωση λέβητα

Στην ηλεκτρονική κάρτα υπάρχει μια σειρά από βραχυκυκλωτήρες (JPX) που επιτρέπουν τη διαμόρφωση του λέβητα.

Για να έχετε πρόσβαση στην κάρτα ενεργήστε ως εξής:

- Τοποθετήστε το γενικό διακόπτη του συστήματος σε θέση απενεργοποίησης
- Ξεβιδώστε τις βίδες (A - εικ. 9) στερέωσης του περιβλήματος.
- Μετακινήστε προς τα εμπρός κι έπειτα προς τα επάνω τη βάση του περιβλήματος για να το ξεγαντζώσετε από το πλαίσιο
- Ξεβιδώστε τη βίδα στερέωσης (B - εικ. 10) από τον πίνακα.
- Περιστρέψτε προς τα εμπρός τον πίνακα.
- Ξεβιδώστε τις βίδες στερέωσης (C - εικ. 11) για να έχετε πρόσβαση στην κλέμα.

#### Βραχυκυκλωτήρας JP7 (εικ. 12)

Προεπιλογή του πεδίου ρύθμισης της καταλληλότερης θερμοκρασίας θέρμανσης με βάση τον τύπο της εγκατάστασης.

- Βραχυκυκλωτήρας μη τοποθετημένος: Τυπική εγκατάσταση (40-80 °C)
  - Βραχυκυκλωτήρας τοποθετημένος: Επιδαπέδια εγκατάσταση (20-45 °C).
- Κατά τη φάση κατασκευής ο λέβητας διαμορφώνεται για τυπικές εγκαταστάσεις.

Βραχυκυκλωτήρας	Περιγραφή
JP1	Διακρίβωση (Πιστοποίηση Range rated)
JP2	Μηδενισμός χρονοδιακόπτη θέρμανσης
JP3	Διακρίβωση (βλέπε παράγραφο "Ρυθμίσεις")
JP4	Επιλογή απόλυτων θερμοστατών ζεστού νερού χρήσης
JP5	Δεν χρησιμοποιείται
JP6	Ενεργοποίηση συνεχούς λειτουργίας νυχτερινής αντιστάθμισης και ανιλίας (μόνο με εξωτερικό αισθητήρα συνδεδεμένο)
JP7	Ενεργοποίηση διαχείρισης εγκαταστάσεων τυπικής/ χαμηλής θερμοκρασίας (βλ. επάνω)
JP8	Δεν χρησιμοποιείται

### 2.9 - Σύνδεση αερίου

Η σύνδεση του λέβητα *START CONDENS KIs* στην τροφοδοσία αερίου πρέπει να πραγματοποιείται σύμφωνα με τα ισχύοντα πρότυπα εγκατάστασης.

Πριν προχωρήσετε στη σύνδεση πρέπει να βεβαιωθείτε ότι:

- Ο τύπος αερίου είναι αυτός για τον οποίο έχει σχεδιαστεί η συσκευή
- Οι σωληνώσεις είναι καθαρές

⚠ Η εγκατάσταση τροφοδοσίας αερίου πρέπει να είναι κατάλληλη για την ισχύ του λέβητα και πρέπει να διαθέτει τις διατάξεις ασφαλείας και ελέγχου που προδιαγράφονται από τα ισχύοντα πρότυπα. Συνιστάται να χρησιμοποιείται ένα φίλτρο κατάλληλων διαστάσεων. Η εγκατάσταση τροφοδοσίας αερίου πρέπει να είναι κατάλληλη για την ισχύ του λέβητα και πρέπει να διαθέτει τις διατάξεις ασφαλείας και ελέγχου που προδιαγράφονται από τα ισχύοντα πρότυπα. Συνιστάται να χρησιμοποιείται ένα φίλτρο κατάλληλων διαστάσεων.

⚠ Στην εγκατάσταση που κάνατε, βεβαιωθείτε ότι οι συνδέσεις που πραγματοποιήσατε είναι στεγανές, όπως προβλέπεται από τους ισχύοντες κανονισμούς εγκατάστασης.

### 2.10 - Εκκένωση καπνών και αναρρόφηση αέρα καύσης

⚠ Τα μέγιστα μήκη των αγωγών αναφέρονται στην καπνοδόχο συστήματα που είναι διαθέσιμα στον κατάλογο.

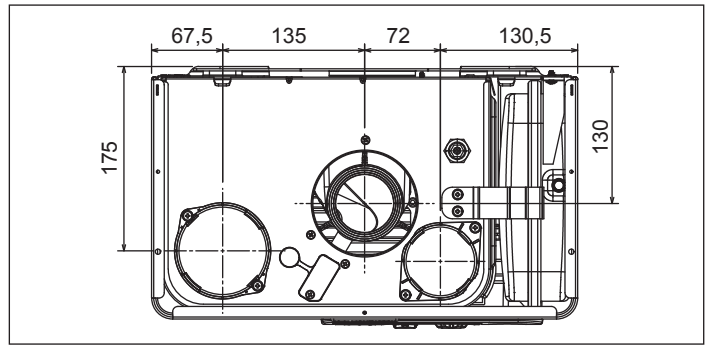

Πίνακας με τα μήκη των αγωγών εισαγωγής/εκκένωσης

	Μέγιστο μήκος σε ευθεία		Απώλειες φορτίου	
	25 KIs	29 KIs	Καμπύλη 45°	Καμπύλη 90°
Αγωγός εκκένωσης καπνών Ø 80 mm (εγκατάσταση "βεβιασμένη ανοιχτή") (τύπου B23P-B53P)	70 m	65 m	1 m	1,5 m
Ομοαξονικός αγωγός Ø 60-100 mm (οριζόντιος)	5,85 m	4,85 m	1,3 m	1,6 m
Ομοαξονικός αγωγός Ø 60-100 mm (κάθετος)	6,85 m	5,85 m	1,3 m	1,6 m
Ομοαξονικός αγωγός Ø 80-125 mm	15,3 m	12,8 m	1 m	1,5 m
Διαχωρισμένος αγωγός Ø 80 mm	45+45 m	40+40 m	1 m	1,5 m

⚠ Το ευθύγραμμο μήκος νοείται χωρίς καμπύλες, τερματικά εκκένωσης και συνδέσεις.

⚠ Είναι υποχρεωτική η χρήση ειδικών αγωγών.

⚠ Οι μη μονωμένοι αγωγοί εκκένωσης είναι δύναμι πηγές κινδύνου.

⚠ Η χρήση ενός αγωγού με μεγαλύτερο μήκος προκαλεί απώλεια ισχύος του λέβητα.

⚠ Φροντίστε ο αγωγός εκκένωσης καπνού να έχει κλίση 3° προς το λέβητα.

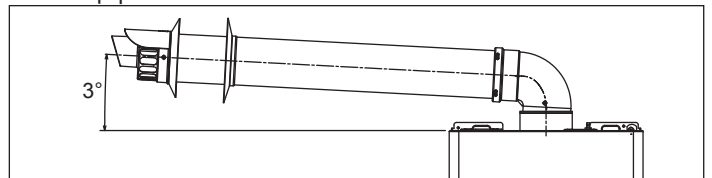

Αγωγός εκκένωσης καπνών Ø 80 mm (εγκατάσταση "βεβιασμένη ανοιχτή") (τύπου B23P-B53P)

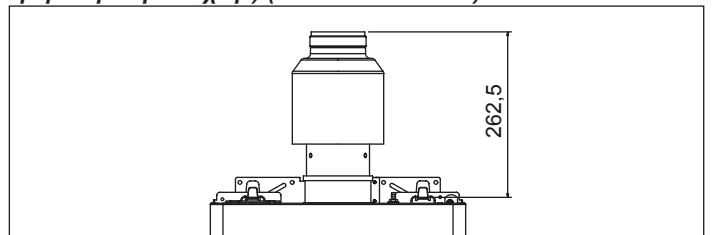

Για τη συγκεκριμένη διαμόρφωση πρέπει να τοποθετηθεί το ειδικό kit αντάπτορα. Οι ομοαξονικοί αγωγοί μπορούν να είναι γυρισμένοι προς την καταλληλότερη κατεύθυνση ανάλογα με τις ανάγκες εγκατάστασης. Για την εγκατάσταση ακολουθήστε τις οδηγίες που παρέχονται με τα ειδικά kit για λέβητες συμπύκνωσης.

#### Ομοαξονικοί αγωγοί Ø 60-100 mm

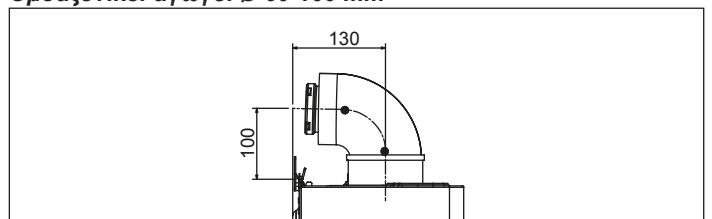



### Διαχωρισμένοι αγωγοί Ø 80 mm

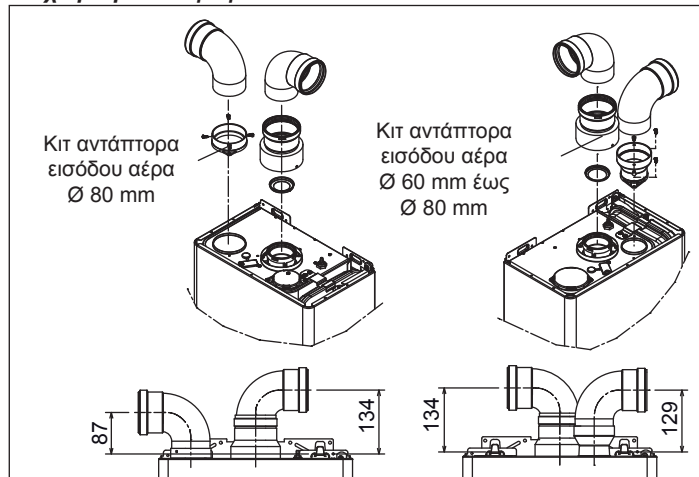

#### Μέγιστο μήκος σωλήνων Ø 80 mm - 25 KIS

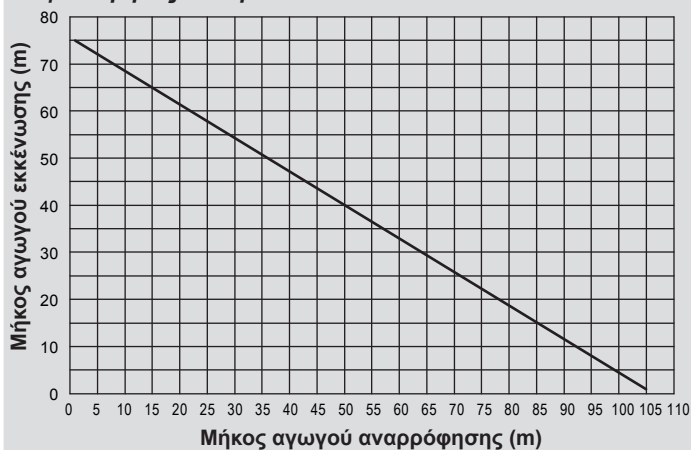

#### Μέγιστο μήκος σωλήνων Ø 80 mm - 29 KIS

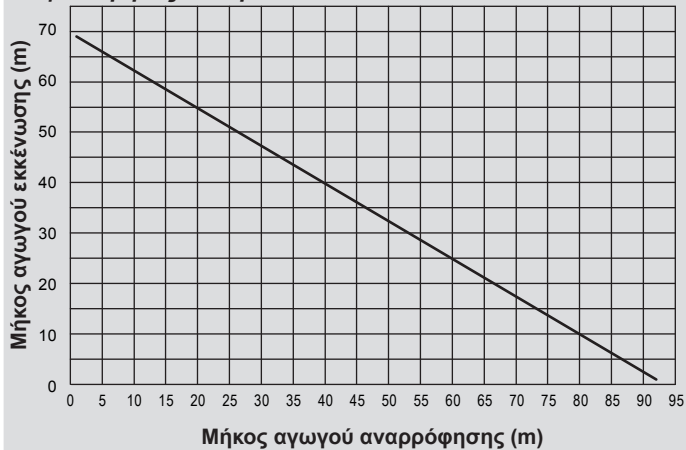

### Διαχωρισμένοι αγωγοί Ø 80 με σύνδεση σωλήνων Ø 50, Ø 60 και Ø 80

Τα χαρακτηριστικά του λέβητα επιτρέπουν τη σύνδεση του αγωγού εκκένωσης καπνών Ø 80 στις συνδέσεις σωλήνων Ø 50, Ø 60 και Ø 80.

⚠ Για τη σύνδεση συνιστάται να κάνετε έναν υπολογισμό προκειμένου να τηρείται η ισχύουσα νομοθεσία επί του θέματος.

Στον πίνακα αναγράφονται οι διάφορες βασικές επιτρεπόμενες διαμορφώσεις.

#### Πίνακας βασικών διαμορφώσεων αγωγών (\*)

Εισαγωγή αέρα	1 καμπύλη 90° Ø 80
	4,5 m σωλήνας Ø 80
Εξαγωγή καπνών	1 καμπύλη 90° Ø 80
	4,5 m σωλήνας Ø 80
	Μείωση από Ø 80 σε Ø 60 και από Ø 80 σε Ø 50
	Βασική καμπύλη απαγωγού Ø 50 - Ø 60 - Ø 80 90°
Για τα μήκη του αγωγού σύνδεσης δείτε τον πίνακα	

(\*) Χρησιμοποιήστε για τον καπναγωγό πλαστικά συστήματα (PP) για λέβητες συμπύκνωσης: Ø50 και Ø80 κατηγορία H1, και Ø60 κατηγορία P1.

Οι λέβητες όταν βγαίνουν από το εργοστάσιο είναι ρυθμισμένοι ως εξής:  
**25 KIS:** 4.900 σ.α.λ. σε θέρμανση, 6.100 σ.α.λ. σε ζεστό νερό χρήσης και μέγιστο μήκος που μπορεί να φτάσει είναι 7m για το σωλήνα Ø 50, 25m για το σωλήνα Ø 60 και 75m για το σωλήνα Ø 80.

**29 KIS:** 5.300 σ.α.λ. σε θέρμανση, 6.200 σ.α.λ. σε ζεστό νερό χρήσης και μέγιστο μήκος που μπορεί να φτάσει είναι 5m για το σωλήνα Ø 60 και 67m για το σωλήνα Ø 80 (δεν ισχύει για το σωλήνα Ø 50).

Αν είναι απαραίτητο να επιτευχθούν μεγαλύτερα μήκη, αντισταθμίστε τις απώλειες φορτίου με την αύξηση του αριθμού στροφών του ανεμιστήρα, όπως αναφέρεται στον πίνακα ρυθμίσεων προκειμένου να εξασφαλίσετε την θερμική απόδοση που αναγράφεται στην ετικέτα.

⚠ Η ρύθμιση της ελάχιστης απόδοσης δεν πρέπει να τροποποιείται.

#### Πίνακας ρυθμίσεων

	Στροφές ανεμιστήρα σ.α.λ.		Αγωγοί σύνδεσης Ø 50 (*)
	θέρμαν.	ZNX	Μήκος μέγιστο (m)
25 KIS	4.900	6.100	7
	5.000	6.200	9
	5.100	6.300	12 (**)
29 KIS	5.300	6.200	δεν ισχύει
	5.400	6.300	2

	Στροφές ανεμιστήρα σ.α.λ.		Αγωγοί σύνδεσης Ø 60 (*)
	θέρμαν.	ZNX	Μήκος μέγιστο (m)
25 KIS	4.900	6.100	25
	5.000	6.200	30
	5.100	6.300	38 (**)
29 KIS	5.300	6.200	5
	5.400	6.300	13

	Στροφές ανεμιστήρα σ.α.λ.		Αγωγοί σύνδεσης Ø 80 (*)
	θέρμαν.	ZNX	Μήκος μέγιστο (m)
25 KIS	4.900	6.100	75
	5.000	6.200	90
	5.100	6.300	113 (**)
29 KIS	5.300	6.200	67
	5.400	6.300	182

(\*) Χρησιμοποιήστε για τον καπναγωγό πλαστικά συστήματα (PP) για λέβητες συμπύκνωσης.

(\*\*) Η μέγιστη δυνατότητα εγκατάστασης μήκος MONO με εξάτμιση σωλήνες στην κατηγορία H1.

Οι διαμορφώσεις Ø 50, Ø 60 και Ø 80 αναφέρουν πειραματικά δεδομένα που έχουν επαληθευτεί στο εργαστήριο.

Σε περίπτωση διαφορετικών εγκαταστάσεων από αυτές που υποδεικνύονται στους πίνακες "βασικές διαμορφώσεις" και "ρυθμίσεις", ανατρέξτε στα ισοδύναμα γραμμικά μήκη που αναφέρονται παρακάτω.

⚠ Σε κάθε περίπτωση εξασφαλίζονται τα μέγιστα μήκη που δηλώνονται στο βιβλιαράκι και είναι πολύ σημαντικό να μην υπερβαίνουνται.

Εξάρτημα	Ισοδύναμο γραμμικό σε μέτρα Ø80 (m)	
	Ø 50	Ø 60
Καμπύλη 45°	12,3	5
Καμπύλη 90°	19,6	8
Προέκταση 0.5m	6,1	2,5
Προέκταση 1.0m	13,5	5,5
Προέκταση 2.0m	29,5	12

### 2.11 - Πλήρωση και άδειασμα εγκαταστάσεων

Όταν ολοκληρώσετε τις υδραυλικές συνδέσεις, μπορείτε να προχωρήσετε στην πλήρωση της εγκατάστασης.

**Πλήρωση**

- Ανοίξτε κατά δύο ή τρεις στροφές τις τάπες των βαλβίδων αυτόματης εξαέρωσης κάτω (A - εικ. 13) και επάνω (D - εικ. 13). Για να επιτρέψετε τη συνεχή εξαέρωση, αφήστε ανοιχτές τις τάπες των βαλβίδων A και D. (εικ. 13).
- Βεβαιωθείτε ότι η βάνα εισόδου κρύου νερού είναι ανοικτή περιστρέφοντας αριστερόστροφα.
- Ανοίξτε τη βάνα πλήρωσης (B - εικ. 13) έως ότου η πίεση που υποδεικνύεται στο υδρόμετρο να κυμαίνεται μεταξύ 1 και 1,5 bar.
- Ξανακλείστε τη βάνα πλήρωσης (B - εικ. 13).

**ΣΗΜΕΙΩΣΗ** - Η απαέρωση του λέβητα *START CONDENS KIs* γίνεται αυτόματα μέσω δύο βαλβίδων αυτόματης εξαέρωσης A και D (εικ. 13), η πρώτη είναι τοποθετημένη στον κυκλοφορητή ενώ η δεύτερη στο εσωτερικό του κουτιού αέρα.

**ΣΗΜΕΙΩΣΗ** - Αν η φάση απαέρωσης παρουσιάσει δυσκολία, ενεργήστε με τον τρόπο που περιγράφεται στην παράγραφο "Εξαέρωση του κυκλώματος θέρμανσης και του λέβητα".

**Άδειασμα**

- Πριν ξεκινήσετε το άδειασμα διακόψτε την ηλεκτρική τροφοδοσία γυρίζοντας το γενικό διακόπτη της εγκατάστασης στη θέση "σβηστό"
- Κλείστε την βάνα εισόδου κρύου νερού

**Εγκατάσταση θέρμανσης**

- Κλείστε τις διατάξεις διακοπής της εγκατάστασης θέρμανσης
- Χαλαρώστε με το χέρι τη βαλβίδα εκκένωσης της εγκατάστασης (C - εικ. 13)
- Το νερό της εγκατάστασης εκκενώνεται μέσω της σωλήνωσης εκκένωσης - για λεπτομέρειες ανατρέξτε στην παράγραφο σωλήνωσης εξαγωγής.

**Εγκατάσταση ζεστού νερού χρήσης**

- Ανοίξτε όλους τις βάνες κρύου και ζεστού νερού και αδειάστε τα χαμηλότερα σημεία.

**Εξαέρωση του κυκλώματος θέρμανσης και του λέβητα (εικ. 14)**

- Κατά τη φάση πρώτης εγκατάστασης ή σε περίπτωση έκτακτης συντήρησης, συνιστάται να εφαρμόσετε την ακόλουθη σειρά εργασιών:
- Με ένα κλειδί CH11 ανοίξτε τη χειροκίνητη βαλβίδα εξαέρωσης που βρίσκεται πάνω από το κουτί αέρα: Πρέπει να συνδέσετε στη βαλβίδα το σωληνάκι που παρέχεται με το λέβητα για να μπορέσετε να εκκενώσετε το νερό σε ένα εξωτερικό δοχείο.
- Ανοίξτε τη βάνα χειροκίνητης πλήρωσης της εγκατάστασης στο υδραυλικό συγκρότημα, περιμένετε μέχρι να αρχίσει να βγαίνει νερό από τη βαλβίδα.
- Ανοίξτε την τροφοδοσία ρεύματος του λέβητα αφήνοντας κλειστή τη βάνα αερίου.
- Ενεργοποιήστε ένα αίτημα θέρμανσης μέσω του θερμοστάτη χώρου ή του πίνακα τηλεχειριστηρίου με τρόπο ώστε η τριοδική βαλβίδα να τοποθετηθεί στη θέρμανση.
- Ενεργοποιήστε ένα αίτημα ζεστού νερού χρήσης ανοίγοντας τη βάνα (μόνο για την περίπτωση στιγμιαίου λέβητα, για τους λέβητες μόνο θέρμανσης που συνδέονται σε ένα εξωτερικό μπόιλερ χρησιμοποιήστε το θερμοστάτη του μπόιλερ) για διάστημα 30" κάθε λεπτό έτσι ώστε η τριοδική βαλβίδα να αλλάξει από θέρμανση σε ζεστό νερό χρήσης και αντίστροφα για περίπου δέκα φορές (σε αυτήν την κατάσταση ο λέβητας θα ενεργοποιήσει το συναγερμό λόγω έλλειψης αερίου, επαναφέρετε κάθε φορά που συμβαίνει αυτό).
- Συνεχίστε την ακολουθία έως ότου από την έξοδο της βαλβίδας εξαέρωσης να βγαίνει μόνο νερό και να έχει τερματιστεί η ροή αέρα. Στο σημείο αυτό, κλείστε τη χειροκίνητη βαλβίδα εξαέρωσης.
- Βεβαιωθείτε ότι υπάρχει η σωστή πίεση στην εγκατάσταση (ιδανική 1 bar).
- Κλείστε τη βάνα χειροκίνητης πλήρωσης της εγκατάστασης που υπάρχει στο υδραυλικό συγκρότημα.
- Ανοίξτε τη βάνα αερίου και προχωρήστε σε έναυση του λέβητα.

**2.12 - Προετοιμασία για την πρώτη θέση σε λειτουργία**

Πριν από την έναυση και τη δοκιμή λειτουργίας του λέβητα *START CONDENS KIs* είναι απαραίτητο:

- Να βεβαιωθείτε ότι οι βάνες καυσίμου και νερού τροφοδοσίας των εγκαταστάσεων είναι ανοιχτές (εικ. 15)
- Να ελέγξετε αν ο τύπος αερίου και η πίεση τροφοδοσίας είναι αυτά για τα οποία έχει προετοιμαστεί ο λέβητας
- Να ελέγξετε αν το καπάκι της βαλβίδα εξαέρωσης είναι ανοιχτό

- Να βεβαιωθείτε ότι η πίεση του υδραυλικού κυκλώματος, με κρύο, που εμφανίζεται στην οθόνη, βρίσκεται μεταξύ 1 bar και 1,5 bar καθώς και ότι έχει γίνει εξαέρωση στην εγκατάσταση
- Να βεβαιωθείτε ότι η προφόρτιση του δοχείου διαστολής είναι επαρκής (ανατρέξτε στον πίνακα τεχνικών στοιχείων)
- Να βεβαιωθείτε ότι οι ηλεκτρικές συνδέσεις έχουν γίνει σωστά
- Να βεβαιωθείτε ότι οι αγωγοί εκκένωσης προϊόντων καύσης και αναρρόφησης αέρα καύσης έχουν κατασκευαστεί εγκατασταθεί σωστά
- Να βεβαιωθείτε ότι ο κυκλοφορητής περιστρέφεται ελεύθερα, δεδομένου ότι μετά από μεγάλες περιόδους μη λειτουργίας, ενδέχεται τυχόν επικαθίσεις ή/και υπολείμματα να εμποδίζουν την ελεύθερη περιστροφή του.

- ⚠ Πριν χαλαρώσετε ή αφαιρέσετε την τάπα κλεισίματος του κυκλοφορητή, προστατέψτε τα ηλεκτρικά συστήματα που βρίσκονται από κάτω από μια ενδεχόμενη διαρροή νερού.

**2.13 - Έλεγχος πριν από τη θέση σε λειτουργία**

- ⚠ Την πρώτη φορά που ανάβει ο λέβητας, το σιφόνι για τη συλλογή συμπυκνώματος είναι άδειο. Είναι συνεπώς απαραίτητο να δημιουργηθεί ένας υδροστρόβιλος γεμίζοντας το σιφόνι πριν από τη θέση σε λειτουργία με βάση τις ακόλουθες οδηγίες:
  - Αφαιρέστε το σιφόνι αποσυνδέοντάς το από τον πλαστικό σωλήνα σύνδεσης στο θάλαμο καύσης
  - Γεμίστε το σιφόνι κατά περίπου 3/4" με νερό και βεβαιωθείτε ότι δεν υπάρχουν μέσα ακαθαρσίες
  - Βεβαιωθείτε ότι ο πλαστικός κύλινδρος επιπλέει
  - Επανατοποθετήστε το σιφόνι, με προσοχή ώστε να μην αδειάσει, και στερεώστε το με το κλιπ.

Η παρουσία του πλαστικού κυλίνδρου στο εσωτερικό του σιφονιού έχει σκοπό να εμποδίσει την έξοδο καυσαερίων στο χώρο στην περίπτωση που η συσκευή τεθεί σε λειτουργία πριν δημιουργηθεί ο υδροστρόβιλος στο σιφόνι. Επαναλαμβάνετε αυτή την ενέργεια κατά τη διάρκεια των επεμβάσεων τακτικής και έκτακτης συντήρησης.

- Ρυθμίστε το θερμοστάτη χώρου στην επιθυμητή θερμοκρασία (~20 °C) ή, εάν η εγκατάσταση διαθέτει χρονοθερμοστάτη ή προγραμματιστή ωραρίου, θα πρέπει να είναι "ενεργός" ή ρυθμισμένος (~20 °C)
- Για κάθε ηλεκτρική τροφοδοσία εμφανίζεται στην οθόνη μια σειρά από πληροφορίες μεταξύ των οποίων και η τιμή του μετρητή αισθητήρα καπνών (-C- XX - βλ. παράγραφο "Οθόνη και κωδικό προβλημάτων" - πρόβλημα A 09), στη συνέχεια ο λέβητας ξεκινάει έναν αυτόματο κύκλο εξαέρωσης διάρκειας περίπου 2 λεπτών
- Στην οθόνη εμφανίζεται το σύμβολο .

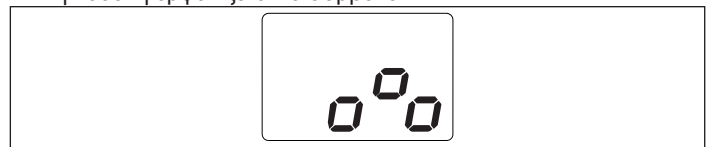

Για να διακόψετε τον αυτόματο κύκλο εξαέρωσης ενεργήστε ως εξής:

- Αποκτήστε πρόσβαση στην ηλεκτρονική πλακέτα αφαιρώντας το περίβλημα, περιστρέφοντας τον πίνακα προς την πλευρά σας και ανοίγοντας το καπάκι της κλεμοσειράς (εικ. 16)

Στη συνέχεια:

- Χρησιμοποιώντας το παρεχόμενο κατασβίδι, πατήστε το κουμπί CO (εικ. 16).

- ⚠ Ηλεκτρικά μέρη υπό τάση (230 Vac).

Για την ενεργοποίηση του λέβητα θα πρέπει να εκτελέσετε τις εξής εργασίες:

- Συνδέστε το λέβητα με την ηλεκτρική τροφοδοσία
- Ανοίξτε τον κρουνο αερίου, για να επιτραπεί η ροή του καυσίμου
- Ρυθμίστε το θερμοστάτη χώρου στην επιθυμητή θερμοκρασία (~20 °C)
- Περιστρέψτε τον επιλογέα λειτουργίας στην επιθυμητή θέση.

**2.14 - Έλεγχοι κατά τη διάρκεια και μετά την πρώτη θέση σε λειτουργία**

Μετά τη θέση σε λειτουργία, βεβαιωθείτε ότι ο λέβητας *START CONDENS KIs* εκτελεί σωστά τις διαδικασίες εκκίνησης και σβησίματος ως εξής:

- Χρησιμοποιήστε τον επιλογέα λειτουργίας
- Διακρίβωση του επιλογέα θερμοκρασίας νερού θέρμανσης και του επιλογέα θερμοκρασίας ζεστού νερού χρήσης (σε περίπτωση σύνδεσης σε ένα μπόιλερ)

- Απαιτούμενη θερμοκρασία χώρου (επεμβαίνοντας στο θερμοστάτη χώρου ή στον προγραμματιστή ωραρίου)

Ελέγξτε τη λειτουργία για ζεστό νερό χρήσης ανοίγοντας (σε περίπτωση σύνδεσης σε ένα μπύλιερ) μια βάνα ζεστού νερού με τον επιλογέα λειτουργίας τόσο στη θέση καλοκαιριού όσο και χειμώνα με προθέρμανση.

Ελέγξτε την πλήρη διακοπή του λέβητα τοποθετώντας το γενικό διακόπτη της εγκατάσταση στη θέση "σβηστό".

Μετά από μερικά λεπτά συνεχούς λειτουργίας, μετά το γύρισμα του διακόπτη στη θέση "αναμμένο", τον επιλογέα λειτουργίας στο καλοκαίρι και διατηρώντας ανοιχτή τη βρύση ζεστού νερού χρήσης, τα συνδετικά υλικά και τα υπολείμματα επεξεργασίας εξατμίζονται και θα μπορείτε να κάνετε:

- Έλεγχο της πίεσης του αερίου τροφοδοσίας
- Έλεγχο καύσης.

### Έλεγχο της πίεσης του αερίου τροφοδοσίας

- Γυρίστε τον επιλογέα λειτουργίας στη θέση  για να σβήσετε το λέβητα

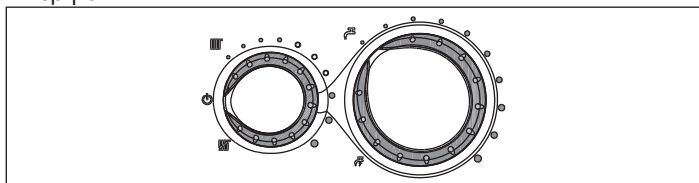

- Ξεβιδώστε τις βίδες (A - εικ. 9) στερέωσης του περιβλήματος
- Μετακινήστε προς τα εμπρός κι έπειτα προς τα επάνω τη βάση του περιβλήματος για να το ξεγαντζώσετε από το πλαίσιο
- Ξεβιδώστε τη βίδα στερέωσης (B - εικ. 10) από τον πίνακα
- Περιστρέψτε προς τα εμπρός τον πίνακα
- Ξεβιδώστε κατά περίπου δύο στροφές τη βίδα της υποδοχής πίεσης πριν από τη βαλβίδα αερίου (C - εικ. 17) και συνδέστε τες με το μανόμετρο
- Συνδέστε το λέβητα με την ηλεκτρική τροφοδοσία τοποθετώντας το γενικό διακόπτη του συστήματος σε θέση "ενεργοποίησης"
- Τοποθετήστε τον επιλογέα λειτουργίας στο καλοκαίρι
- Γυρίστε τον επιλογέα θερμοκρασίας ζεστού νερού χρήσης στο μέγιστο
- Ανοίξτε έναν κρουνο ζεστού νερού στη μέγιστη παροχή
- Με τον καυστήρα αναμμένο στη μέγιστη ισχύ βεβαιωθείτε ότι η πίεση αερίου κυμαίνεται μεταξύ των τιμών ελάχιστης πίεσης και κανονικής τροφοδοσίας που υποδεικνύονται στον πίνακα πολλαπλών αερίων
- Κλείστε τον κρουνο ζεστού νερού
- Αποσυνδέστε το μανόμετρο και βιδώστε ξανά τη βίδα της υποδοχής πίεσης πριν από τη βαλβίδα αερίου.

### Έλεγχος καύσης

Για να ελέγξετε την καύση κάντε τις εξής εργασίες:

- Τοποθετήστε το γενικό διακόπτη του συστήματος σε θέση "απενεργοποίησης"
- Ξεβιδώστε τις βίδες (A - εικ. 9) στερέωσης του περιβλήματος
- Μετακινήστε προς τα εμπρός κι έπειτα προς τα επάνω τη βάση του περιβλήματος για να το ξεγαντζώσετε από το πλαίσιο
- Ξεβιδώστε τη βίδα στερέωσης (B - εικ. 10) από τον πίνακα
- Περιστρέψτε το ταμπλό προς την πλευρά σας
- Ξεβιδώστε τις βίδες στερέωσης (C - εικ. 11) για να έχετε πρόσβαση στην κλεμοσειρά.
- Χρησιμοποιώντας το παρεχόμενο κατσαβίδι, πατήστε το κουμπί CO (εικ. 16).
- ▲ Ηλεκτρικά μέρη υπό τάση (230 Vac).
- Περιμένετε την έναυση του καυστήρα. Στην οθόνη εμφανίζεται η ένδειξη "ACO", ο λέβητας λειτουργεί στη μέγιστη ισχύ θέρμανσης
- Αφαιρέστε τη βίδα και το καπάκι στο κουτί αέρα
- Τοποθετήστε τον αντάπτορα αισθητήρα ανάλυσης, που υπάρχει στη σακούλα με την τεκμηρίωση, στην οπή ανάλυσης καύσης
- Τοποθετήστε τον αισθητήρα ανάλυσης καπνών στο εσωτερικό του αντάπτορα
- Βεβαιωθείτε ότι οι τιμές CO<sub>2</sub> αντιστοιχούν σε αυτούς που αναγράφονται στον πίνακα πολλαπλών αερίων, αν η εμφανιζόμενη τιμή είναι διαφορετική προχωρήστε σε αλλαγή με τον τρόπο που υποδεικνύεται στο κεφάλαιο "Διακρίβωση βαλβίδας αερίου".
- Πραγματοποιήστε τον έλεγχο καύσης.

Στη συνέχεια:

- Αφαιρέστε τους αισθητήρες του αναλυτή και κλείστε την υποδοχή δειγματοληψίας ανάλυσης καύσης με την ειδική βίδα
- Κλείστε τον πίνακα και επανατοποθετήστε το περιβλήμα
- ▲ Ο αισθητήρας για την ανάλυση καπνών πρέπει να εισαχθεί μέχρι το τέλος διαδρομής.
- ▲ Ακόμη και κατά τη φάση ανάλυσης καύσης παραμένει ενεργοποιημένη η λειτουργία που σβήνει το λέβητα όταν η θερμοκρασία νερού φτάνει το μέγιστο όριο περίπου 90 °C.

Μόλις ολοκληρωθούν οι έλεγχοι:

- Τοποθετήστε τον επιλογέα λειτουργίας ανάλογα με την επιθυμητή λειτουργία
- Ρυθμίστε τους επιλογείς (2 και 3, εικ. ) ανάλογα με τις ανάγκες του πελάτη.
- ▲ Οι λέβητες *START CONDENS Kis* παρέχονται για λειτουργία με αέριο μεθάνιο (G20) και ρυθμίζονται ήδη από το εργοστάσιο σύμφωνα με όσα αναγράφονται στην πλάκα τεχνικών στοιχείων, συνεπώς δεν απαιτείται καμία ενέργεια διακρίβωσης.
- ▲ Όλοι οι έλεγχοι πρέπει να εκτελούνται αποκλειστικά και μόνο από την Υπηρεσία Τεχνικής Υποστήριξης.

## 2.15 - Ρύθμιση θερμορύθμισης

Η θερμορύθμιση λειτουργεί μόνο με συνδεδεμένο εξωτερικό αισθητήρα. Αφού εγκαταστήσετε τον εξωτερικό αισθητήρα συνδέστε τον - αξεσουάρ κατόπιν παραγγελίας - στις ειδικές συνδέσεις που προβλέπονται στην κλέμα του λέβητα. Με αυτόν τον τρόπο ενεργοποιείται η λειτουργία ΘΕΡΜΟΡΥΘΜΙΣΗΣ.

### Επιλογή της καμπύλης αντιστάθμισης

Η καμπύλη αντιστάθμισης της θέρμανσης φροντίζει να διατηρεί τη θεωρητική θερμοκρασία 20 °C σε χώρους με εξωτερικές θερμοκρασίες μεταξύ +20 °C και -20 °C. Η επιλογή της καμπύλης εξαρτάται από την ελάχιστη εξωτερική θερμοκρασία στη συγκεκριμένη κατασκευή (κατά συνέπεια και από την γεωγραφική περιοχή) καθώς και από τη θερμοκρασία παροχής (συνεπώς και από τον τύπο εγκατάστασης) και πρέπει να υπολογίζεται από τον εγκαταστάτη, σύμφωνα με τον ακόλουθο τύπο:

$$KT = \frac{T. \text{παροχή} - T_{\text{shift}}}{20 - \text{Ελάχ. εξωτερική θερμοκρασία σχεδίασης}}$$

Tshift = 30 °C τυπικές εγκαταστάσεις

25 °C επιδαπέδιες εγκαταστάσεις

Αν από τον υπολογισμό προκύπτει μια τιμή ανάμεσα σε δύο καμπύλες, συνιστάται να επιλέξετε την καμπύλη αντιστάθμισης που πλησιάζει περισσότερο στην τιμή υπολογισμού.

Παράδειγμα: Αν η τιμή υπολογισμού είναι 1,3, βρίσκεται ανάμεσα στην καμπύλη 1 και την καμπύλη 1,5. Σε αυτήν την περίπτωση, επιλέξτε την πλησιέστερη καμπύλη, δηλαδή 1,5. Η επιλογή του KT πρέπει να γίνεται επεμβαίνοντας στον ρυθμιστή (trimmer) P3 που υπάρχει στην κάρτα (βλ. διάγραμμα συνδεσμολογία πολλαπλών καλωδίων).

Για να έχετε πρόσβαση στο P3:

- Αφαιρέστε το περιβλήμα
- Ξεβιδώστε τη βίδα στερέωσης του πίνακα
- Περιστρέψτε τον πίνακα προς την πλευρά σας
- Ξεβιδώστε τις βίδες στερέωσης του καπακιού της κλεμοσειράς.
- Αποσυνδέστε το καπάκι της κάρτας

▲ Ηλεκτρικά μέρη υπό τάση (230 Vac).

Οι τιμές KT που μπορούν να ρυθμιστούν είναι οι ακόλουθες:

- Τυπική εγκατάσταση: 1,0-1,5-2,0-2,5-3,0
- Επιδαπέδια εγκατάσταση 0,2-0,4-0,6-0,8
- και θα εμφανιστούν στην οθόνη για περίπου 3 δευτερόλεπτα μετά την περιστροφή του ρυθμιστή (trimmer) P3.

### Τύπος αιτήματος θερμότητας

#### Αν στο λέβητα συνδέεται ένας θερμοστάτης χώρου (ΒΡΑΧΥΚΥΚΛΩΤΗΡΑΣ 6 μη τοποθετημένος)

Το αίτημα θερμότητας πραγματοποιείται με κλείσιμο της επαφής του θερμοστάτη χώρου, ενώ το άνοιγμα της επαφής προκαλεί το σβήσιμο. Η θερμοκρασία παροχής υπολογίζεται αυτόματα από το λέβητα, ο χρήστης μπορεί ωστόσο να παρέμβει στο λέβητα. Παρεμβαίνοντας στη διεπαφή για να τροποποιήσει τη ΘΕΡΜΑΝΣΗ δεν θα έχει διαθέσιμη την τιμή του SET POINT ΘΕΡΜΑΝΣΗΣ αλλά μια τιμή που θα μπορεί να ρυθμίσει κατά βούληση μεταξύ 15 και 25 °C. Η επέμβαση

σε αυτή την τιμή δεν τροποποιεί απευθείας τη θερμοκρασία παροχής αλλά στον υπολογισμό που προσδιορίζει την τιμή αυτόματα μεταβάλλοντας στο σύστημα τη θερμοκρασία αναφοράς (0 = 20 °C).

**Αν στο λέβητα συνδέεται ένας προγραμματιστής ωραρίου (ΒΡΑΧΥΚΥΚΛΩΤΗΡΑΣ JP6 τοποθετημένος)**

Με την επαφή κλειστή, το αίτημα για θερμότερα πραγματοποιείται από τον αισθητήρα παροχής, με βάση την εξωτερική θερμοκρασία, προκειμένου να παρέχεται ονομαστική θερμοκρασία χώρου σε επίπεδο ΗΜΕΡΑΣ (20 °C). Το άνοιγμα της επαφής δεν προσδιορίζει το σβηστό, αλλά μια μείωση (παράλληλη μετατόπιση) της κλιματικής καμπύλης σε επίπεδο ΝΥΧΤΑΣ (16 °C). Με αυτόν τον τρόπο ενεργοποιείται η νυχτερινή λειτουργία. Η θερμοκρασία παροχής υπολογίζεται αυτόματα από το λέβητα, ο χρήστης μπορεί ωστόσο να παρέμβει στο λέβητα.

Παρεμβαίνοντας στη διεπαφή για να τροποποιήσει τη ΘΕΡΜΑΝΣΗ δεν θα έχει διαθέσιμη την τιμή του SET POINT ΘΕΡΜΑΝΣΗΣ αλλά μια τιμή που θα μπορεί να ρυθμίσει κατά βούληση μεταξύ 15 και 25 °C. Η επέμβαση σε αυτή την τιμή δεν τροποποιεί απευθείας τη θερμοκρασία παροχής αλλά στον υπολογισμό που προσδιορίζει την τιμή αυτόματα μεταβάλλοντας στο σύστημα τη θερμοκρασία αναφοράς (0 = 20 °C, για το επίπεδο ΗΜΕΡΑΣ). 16 °C για επίπεδο ΝΥΧΤΑΣ).

Παραμένει το γεγονός ότι με βάση την εμπειρία του ο εγκαταστάτης μπορεί να επιλέξει διαφορετικές καμπύλες.

**Παράλληλη νυχτερινή μείωση**

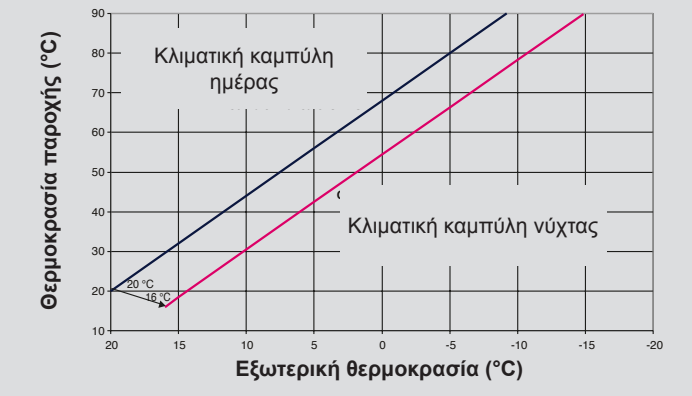

**3 - Ρυθμίσεις**

Οι λέβητες *START CONDENS Kís* παρέχονται για λειτουργία με αέριο μεθάνιο (G20) και ρυθμίζονται ήδη από το εργοστάσιο σύμφωνα με όσα αναγράφονται στην πλακέτα τεχνικών στοιχείων.

Αν ωστόσο χρειαστεί να κάνετε εκ νέου τις ρυθμίσεις, για παράδειγμα μετά από μια έκτακτη συντήρηση, μετά από την αντικατάσταση της βαλβίδας αερίου ή μετά από μια μετατροπή από αέριο μεθάνιο σε LPG, ακολουθήστε τις διαδικασίες που περιγράφονται ακολούθως.

**⚠** Οι ρυθμίσεις μέγιστης και ελάχιστης ισχύος, μέγιστης θέρμανσης και αργής έναυσης, πρέπει να εκτελούνται με την υποδεικνυόμενη σειρά και αποκλειστικά και μόνο από ειδικευμένο προσωπικό.

- Διακόψτε την τάση στο λέβητα.
- Τοποθετήστε τον επιλογέα θερμοκρασίας νερού στη μέγιστη τιμή
- Ξεβιδώστε τις βίδες στερέωσης της θυρίδας που υπάρχει στο κάλυμμα της κλέμας
- Τοποθετήστε τους βραχυκυκλωτήρες JP1 και JP3
- Τροφοδοτείστε το λέβητα
- Στην οθόνη εμφανίζεται η ένδειξη "ADJ" για περίπου 4 δευτερόλεπτα

Προχωρήστε σε τροποποίηση των ακόλουθων παραμέτρων:

- Μέγιστο απόλυτο/ζεστό νερό χρήσης
- Ελάχιστο
- Μέγιστη θέρμανση
- Αργή ανάφλεξη

Όπως περιγράφεται παρακάτω:

- Γυρίστε τον επιλογέα θερμοκρασίας νερού θέρμανσης για να ρυθμίσετε την επιθυμητή τιμή
- Χρησιμοποιώντας το παρεχόμενο κατσαβίδι, πατήστε το κουμπί CO (A - εικ. 16) και περάστε στη διακρίβωση της επόμενης παραμέτρου.

**⚠** Ηλεκτρικά μέρη υπό τάση (230 Vac).

Στην οθόνη θα ανάψουν τα ακόλουθα εικονίδια:

- κατά τη διακρίβωση του απόλυτου μέγιστου/ζεστού νερού χρήσης
- κατά τη διακρίβωση του ελάχιστου
- κατά τη διακρίβωση του μέγιστου θέρμανσης
- κατά τη διακρίβωση της αργής ανάφλεξης

Τερματίστε τη διαδικασία αφαιρώντας τους βραχυκυκλωτήρες JP1 και JP3 για να αποθηκευτούν στη μνήμη οι τιμές αυτής της ρύθμισης. Μπορείτε να τερματίσετε τη λειτουργία ανά πάσα στιγμή χωρίς να αποθηκευτούν στη μνήμη οι τιμές που ρυθμίστηκαν διατηρώντας τις αρχικές τιμές:

- Αφαιρώντας τους βραχυκυκλωτήρες JP1 και JP3 πριν ρυθμιστούν και οι 4 παράμετροι
- Γυρίζοντας το διακόπτη λειτουργίας στη θέση OFF/RESET
- Διακόπτοντας την τάση δικτύου 15 λεπτά μετά την ενεργοποίησή της.

**⚠** Η διακρίβωση δεν απαιτεί την ενεργοποίηση του λέβητα.

**⚠** Με την περιστροφή του διακόπτη επιλογής θέρμανσης εμφανίζεται αυτόματα στην οθόνη η τιμή εκφρασμένη σε εκατοντάδες (π.χ. 25 = 2500 στροφές/λεπτό).

Η λειτουργία εμφάνισης των παραμέτρων διακρίβωσης ενεργοποιείται με τον επιλογέα λειτουργίας στη θέση καλοκαίρι ή χειμώνας πατώντας το κουμπί CO (A - εικ. 16) που υπάρχει στην κάρτα, ανεξάρτητα από το αν υπάρχει ή όχι αίτημα για θερμότητα. Δεν μπορεί να ενεργοποιηθεί η λειτουργία αν είναι συνδεδεμένο ένα τηλεχειριστήριο.

Ενεργοποιώντας τη λειτουργία οι παράμετροι διακρίβωσης εμφανίζονται με τη σειρά που υποδεικνύεται παρακάτω, κάθε μία για χρονικό διάστημα 2 δευτερολέπτων. Σε αντιστοιχία με κάθε παράμετρο εμφανίζεται το σχετικό εικονίδιο και η τιμή στροφών του ανεμιστήρα που εκφράζεται σε εκατοντάδες

**Καμπύλες θερμορύθμισης**

Στην οθόνη εμφανίζεται η τιμή της καμπύλης πολλαπλασιασμένος επί 10 (π.χ. 3,0 = 30)

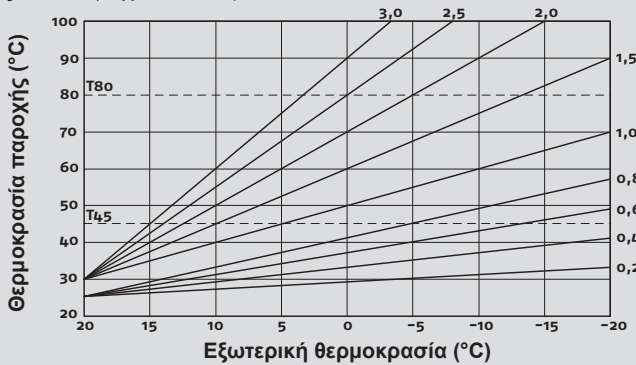





T80 - Μέγιστη θερμοκρασία σημείου ρύθμισης θέρμανσης στάνταρ (βραχυκυκλωτήρας στη θέση 1 μη τοποθετημένος).

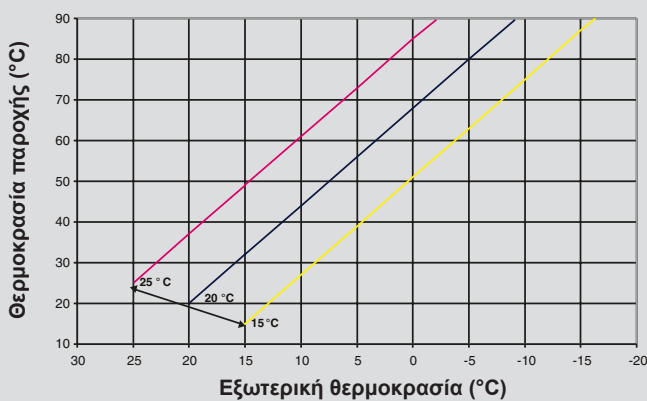

T45 - Μέγιστη θερμοκρασία σημείου ρύθμισης θέρμανσης επιδαπέδιας εγκατάσταση (βραχυκυκλωτήρας στη θέση 1 τοποθετημένος).

**Διόρθωση κλιματικής καμπύλης**



- Μέγιστο 
- Ελάχιστο 
- Μέγιστη θέρμανση 
- Αργή ανάφλεξη 
- Μέγιστη ρυθμισμένη θέρμανση 

### 3.1 - Διακρίβωση βαλβίδας αερίου

- Συνδέστε το λέβητα με την ηλεκτρική τροφοδοσία
- Ανοίξτε τη βάνα αερίου.
- Γυρίστε τον επιλογέα λειτουργίας στη θέση OFF/RESET  (οθόνη σβηστή)
- Αφαιρέστε το περίβλημα και περιστρέψτε τον πίνακα
- Ξεβιδώστε τις βίδες στερέωσης του καπακιού για να έχετε πρόσβαση στην κλεμοσειρά
- Πατήστε μια φορά το κουμπί "CO" (A - εικ. 16)
-  Ηλεκτρικά μέρη υπό τάση (230 Vac).
- Περιμένετε την έναυση του καυστήρα. Στην οθόνη εμφανίζεται η ένδειξη "ACO" Ο λέβητας λειτουργεί στη μέγιστη ισχύ θέρμανσης. Η λειτουργία "ανάλυση καύσης" παραμένει ενεργή για οριακό διάστημα 15 λεπτών. Στην περίπτωση που επιτευχθεί θερμοκρασία παροχής 90 °C ο καυστήρας σβήνει. Θα ανάψει ξανά όταν η θερμοκρασία θα πέσει κάτω από τους 78 °C.
- Αφαιρέστε τις βίδες (A - εικ. 18) και το καπάκι (B - εικ. 18) στο κουτί αέρα
- Τοποθετήστε τον αντάππορα αισθητήρα ανάλυσης, που υπάρχει στη σακούλα με την τεκμηρίωση, στην οπή ανάλυσης καύσης (C - εικ. 18)
- Τοποθετήστε τον αισθητήρα ανάλυσης καπνών στο εσωτερικό του αντάππορα
- Πατήστε το κουμπί "ανάλυση καύσης" για δεύτερη φορά για να επιτευχθεί ο αριθμός στροφών στη μέγιστη ισχύ ζεστού νερού χρήσης (ανατρέξτε στον πίνακα πολλαπλών αερίων)
- Ελέγξτε την τιμή CO<sub>2</sub>: (ανατρέξτε στον πίνακα πολλαπλών αερίων) αν η τιμή δεν συμμορφώνεται με όσα αναγράφονται στον πίνακα, χρησιμοποιήστε τη βίδα ρύθμισης max της βαλβίδας αερίου (A - εικ. 19)
- Πατήστε το κουμπί "ανάλυση καύσης" για τρίτη φορά για να επιτευχθεί ο αριθμός στροφών που αντιστοιχεί στην ελάχιστη ισχύ (ανατρέξτε στον πίνακα πολλαπλών αερίων)
- Ελέγξτε την τιμή CO<sub>2</sub>: (ανατρέξτε στον πίνακα πολλαπλών αερίων) αν η τιμή δεν συμμορφώνεται με όσα αναγράφονται στον πίνακα, χρησιμοποιήστε τη βίδα ρύθμισης min της βαλβίδας αερίου (B - εικ. 19)
- Για έξοδο από τη λειτουργία "ανάλυση καύσης" γυρίστε το διακόπτη ελέγχου
- Βγάλτε τον αισθητήρα ανάλυσης καπνών και επανατοποθετήστε την τάπα.
- Κλείστε τον πίνακα ακαι επανατοποθετήστε το περίβλημα
- Η λειτουργία "ανάλυση καύσης" απενεργοποιείται αυτόματα αν η κάρτα εμφανίσει ένα συναγερμό. Σε περίπτωση προβλήματος κατά τη διάρκεια της φάσης ανάλυσης καύσης προχωρήστε στη διαδικασία απεμπλοκής.

### 4 - Πιστοποίηση Range rated

Αυτός ο λέβητας μπορεί να προσαρμοστεί στις ανάγκες θέρμανσης της εγκατάστασης. Πράγματι, παρέχεται η δυνατότητα προσαρμογής της μέγιστης παροχής για τη λειτουργία θέρμανσης του ίδιου του λέβητα:

- Διακόψτε την τάση στο λέβητα.
- Τοποθετήστε τον επιλογέα θερμοκρασίας νερού στη μέγιστη τιμή
- Αφαιρέστε το περίβλημα και περιστρέψτε το ταμπλό (ανατρέξτε στα προηγούμενα κεφάλαια για τις λεπτομέρειες των εικόνων)
- Ξεβιδώστε τις βίδες στερέωσης της θυρίδας που υπάρχει στο κάλυμμα της κλέμας
- Τοποθετήστε τον βραχυκυκλωτήρα JP1
- Τροφοδοτείστε το λέβητα

Το ADJ εμφανίζεται στην οθόνη για 4 δευ., στη συνέχεια θα μπορείτε να αλλάξετε την τιμή μέγιστης θέρμανσης μέσω του επιλογέα θερμοκρασίας θέρμανσης και του κουμπιού CO για να ρυθμίσετε και να επιβεβαιώσετε την επιθυμητή τιμή.

Στην οθόνη ανάβει το εικονίδιο .

Τερματίστε τη διαδικασία αφαιρώντας το βραχυκυκλωτήρα JP1 για να αποθηκευτούν στη μνήμη οι τιμές αυτής της ρύθμισης.

Αφού ρυθμιστεί η επιθυμητή ισχύς (μέγιστη θέρμανση) επαναφέρατε την τιμή στην παρεχόμενη αυτοκόλλητη ετικέτα. Για τους επόμενους ελέγχους και ρυθμίσεις ανατρέξτε στην επιλεγμένη τιμή.

 Η διακρίβωση δεν απαιτεί την ενεργοποίηση του λέβητα. Με την περιστροφή του διακόπτη επιλογής setpoint θέρμανσης εμφανίζεται αυτόματα στην οθόνη η τιμή εκφρασμένη σε εκατοντάδες (π.χ. 25 = 2500 στροφές/λεπτό).

Ο λέβητας παρέχεται με τις ρυθμίσεις στον πίνακα. Ωστόσο, μπορείτε με βάση τις ανάγκες της εγκατάστασης ή τις περιφερειακές διατάξεις στα όρια εκπομπής καυσαερίων, ρυθμίστε αυτήν την τιμή με αναφορά στα παρακάτω γραφικά.

#### Start Condens 25 Kis

##### Καμπύλη θερμικής παροχής - εκπομπές (MTN)

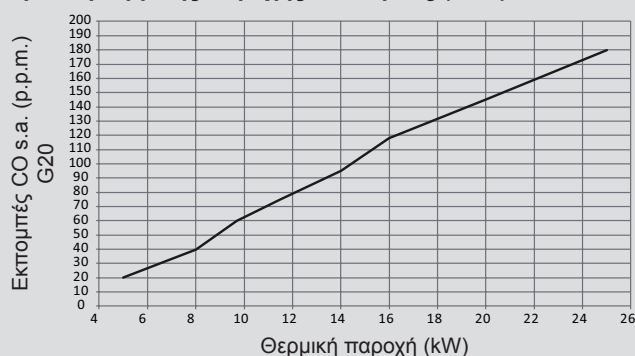

##### Καμπύλη θερμικής παροχής - αρ. στροφών ανεμιστήρα (MTN)

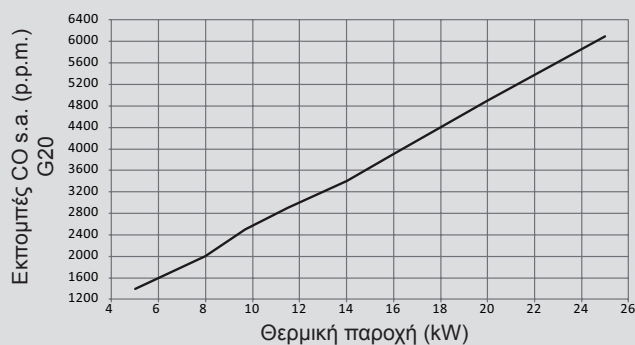

#### Start Condens 29 Kis

##### Καμπύλη θερμικής παροχής - εκπομπές (MTN)

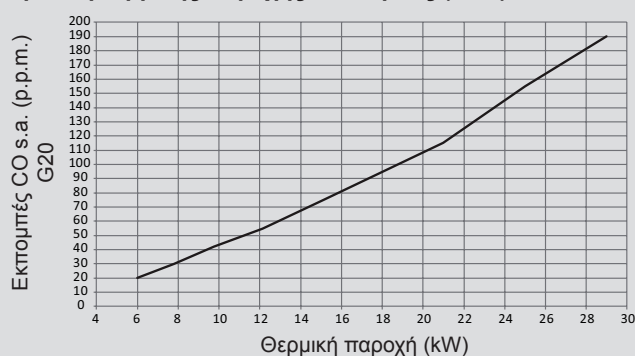

##### Καμπύλη θερμικής παροχής - αρ. στροφών ανεμιστήρα (MTN)

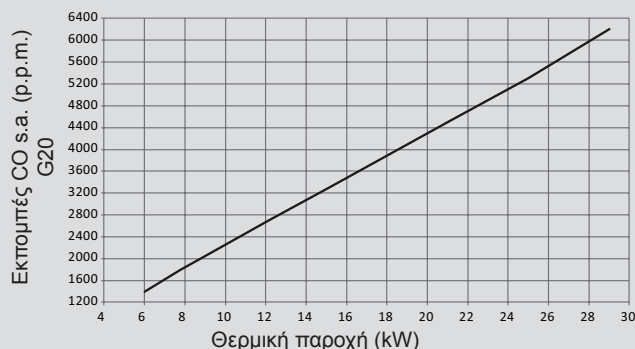

## 5 - Μετατροπές από έναν τύπο αερίου σε άλλο

Ο λέβητας παρέχεται για λειτουργία με φυσικό αέριο (G20), σύμφωνα με τις τεχνικές πληροφορίες στην ετικέτα του προϊόντος.

Μπορεί ωστόσο να μετατραπεί από τον έναν τύπο αερίου σε άλλο χρησιμοποιώντας τα ειδικά κιτ που παρέχονται κατόπιν παραγγελίας.

• Κιτ μετατροπής Φυσικού αερίου

• Κιτ μετατροπής LPG

**A** Η μετατροπή πρέπει να εκτελείται μόνο από την Υπηρεσία Τεχνικής Υποστήριξης **RIEHO** ή από το εξουσιοδοτημένο προσωπικό της **RIEHO** ακόμη και αν ο λέβητας είναι ήδη εγκατεστημένος.

**A** Για τη συναρμολόγηση ανατρέξτε στις οδηγίες που παρέχονται με το κιτ.

**A** Όταν ολοκληρωθεί η μετατροπή, ρυθμίστε εκ νέου το λέβητα τηρώντας τις οδηγίες της ειδικής παραγράφου και τοποθετήστε την καινούργια ετικέτα στοιχείων που περιλαμβάνεται στο σετ.

Η μετατροπή από αέριο μιας οικογένειας προϊόντων σε αέριο άλλης οικογένειας, μπορεί εύκολα να γίνει ακόμη και με το λέβητα εγκατεστημένο. Η εργασία αυτή πρέπει να διενεργείται από επαγγελματικά καταρτισμένο προσωπικό.

Ο λέβητας έχει σχεδιαστεί για λειτουργία με φυσικό αέριο (G20), σύμφωνα με την ετικέτα του προϊόντος.

Χρησιμοποιώντας το ειδικό κιτ, υπάρχει η δυνατότητα να μετατραπεί ο λέβητας ώστε να λειτουργεί με αέριο προπύθιο.

Σχετικά με την αποσυναρμολόγηση ανατρέξτε στις ακόλουθες οδηγίες:

- Αποσυνδέστε την τροφοδοσία ηλεκτρισμού από το λέβητα και κλείστε τη βάνα αερίου
- Αφαιρέστε διαδοχικά: Περίβλημα και καπάκι κουτιού αέρα
- Αφαιρέστε τη βίδα στερέωσης του πίνακα
- Περιστρέψτε προς τα εμπρός τον πίνακα
- Αφαιρέστε τη βαλβίδα αερίου (A - εικ. 20)
- Αφαιρέστε το μπεκ (B - εικ. 20) και αντικαταστήστε το με αυτό που περιέχει το κιτ
- Επανασυναμολογήστε τη βαλβίδα αερίου
- Βγάλτε το σιγαστήρα από τον μείκτη
- Ανοίξτε τα δύο ημικελύφη πιέζοντας τους σχετικούς γάντζους
- Για τα μοντέλα 25 KIS: Αντικαταστήστε το διάφραγμα αέρα (C - εικ. 21) που είναι τοποθετημένο στο εσωτερικό του σιγαστήρα
- Για τα μοντέλα 29 KIS: Τοποθετήστε το διάφραγμα αέρα (C - εικ. 21) στο εσωτερικό του σιγαστήρα
- Επανασυναμολογήστε το καπάκι του κουτιού αέρα
- Επαναφέρετε την τάση στον λέβητα και ανοίξτε τη στρόφιγγα αερίου.

Ρυθμίστε το λέβητα σύμφωνα με όσα περιγράφονται στο κεφάλαιο "Ρυθμίσεις" με αναφορά στα δεδομένα σχετικά με το LPG.

**A** Η μετατροπή πρέπει να γίνεται μόνο από εξειδικευμένο προσωπικό.

**A** Στο τέλος της μετατροπής, εφαρμόστε την καινούργια πλακέτα αναγνώρισης που περιλαμβάνεται στο κιτ.

## 6 - Θέση σε λειτουργία

**A** Η πρώτη θέση σε λειτουργία του λέβητα πρέπει να εκτελείται από ειδικευμένο προσωπικό.

Με κάθε ηλεκτρική τροφοδοσία στην οθόνη εμφανίζεται μια σειρά από πληροφορίες, στη συνέχεια λέβητας ξεκινάει έναν αυτόματο κύκλο εξαέρωσης που διαρκεί 2 λεπτά.

Στην οθόνη εμφανίζεται το σύμβολο .

Γυρίστε τον επιλογέα λειτουργίας στην επιθυμητή θέση.

### 6.1 - Χειμώνας

Περιστρέφοντας τον επιλογέα λειτουργίας μέσα στο πεδίο ρύθμισης, ο λέβητας παρέχει ζεστό νερό χρήσης και θέρμανση. Σε περίπτωση αιτήματος θερμότητας, ο λέβητας ανάβει. Η ψηφιακή οθόνη δείχνει τη θερμοκρασία του νερού θέρμανσης. Σε περίπτωση αιτήματος ζεστού νερού χρήσης, ο λέβητας ανάβει. Η οθόνη δείχνει τη θερμοκρασία του ζεστού νερού χρήσης.

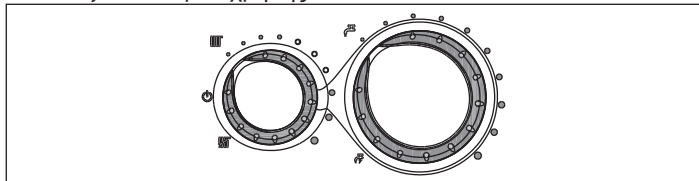

### Ρύθμιση της θερμοκρασίας νερού θέρμανσης

Για να ρυθμίσετε τη θερμοκρασία του νερού θέρμανσης, γυρίστε τον επιλογέα λειτουργίας στο εσωτερικό του πεδίου ρύθμισης (δεξιόστροφα για αύξηση της τιμής και αριστερόστροφα για μείωση).

Με βάση τον τύπο της εγκατάστασης μπορείτε να προεπιλέξετε μια γκάμα κατάλληλων θερμοκρασιών:

- τυπικές εγκαταστάσεις 40-80 °C
- επιδαπέδιες εγκαταστάσεις 20-45 °C.

Για περισσότερες λεπτομέρειες ανατρέξτε την παράγραφο "Διαμόρφωση λέβητα".

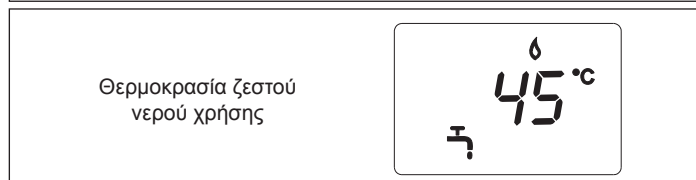

### Ρύθμιση της θερμοκρασίας νερού θέρμανσης με συνδεδεμένο εξωτερικό αισθητήρα

Όταν έχει εγκατασταθεί ένας εξωτερικός αισθητήρας, η τιμή της θερμοκρασίας παροχής επιλέγεται αυτόματα από το σύστημα, που προνοεί για την ταχεία προσαρμογή της θερμοκρασίας του χώρου ανάλογα με τις εξωτερικές θερμοκρασίες. Αν θέλετε να αλλάξετε την τιμή της θερμοκρασίας, αυξάνοντας ή μειώνοντας σε σχέση με την αυτόματη υπολογισμένη από την ηλεκτρονική κάρτα, μπορεί να περιστρέψετε τον επιλογέα θερμοκρασίας νερού θέρμανσης: Περιστρέφοντας δεξιόστροφα η τιμή της θερμοκρασίας αυξάνεται, ενώ αντίστροφα μειώνεται.

Η δυνατότητα διόρθωσης περιλαμβάνεται ανάμεσα σε -5 και +5 επίπεδα άνεση που εμφανίζονται στην οθόνη digit όταν περιστρέφεται ο επιλογέας.

### 6.2 - Καλοκαίρι

Περιστρέφοντας τον επιλογέα στο σύμβολο καλοκαίρι  ενεργοποιείται η συμβατική λειτουργία μόνο για ζεστό νερό χρήσης. Σε περίπτωση αιτήματος ζεστού νερού χρήσης, ο λέβητας ανάβει. Η οθόνη δείχνει τη θερμοκρασία του ζεστού νερού χρήσης.

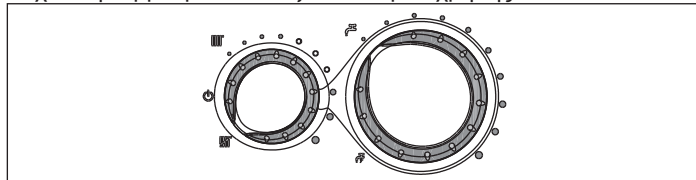

### 6.3 - Λειτουργία προθέρμανσης (πιο γρήγορο ζεσταμα νερού)

Γυρίζοντας το διακόπτη ρύθμισης θερμοκρασίας νερού χρήσης στο σύμβολο  ενεργοποιείται η λειτουργία προθέρμανσης. Επαναφέρετε το διακόπτη ρύθμισης θερμοκρασίας νερού χρήσης στην επιθυμητή θέση. Η λειτουργία αυτή επιτρέπει τη διατήρηση του ζεστού νερού που περιέχεται στον εναλλάκτη νερού χρήσης προκειμένου να μειωθούν οι χρόνοι αναμονής κατά τις παραλαβές του. Όταν είναι ενεργοποιημένη η λειτουργία προθέρμανσης, στην οθόνη εμφανίζεται το σύμβολο **P**.

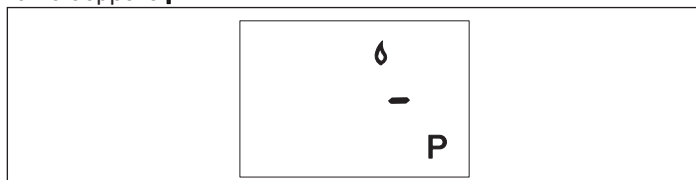

Η οθόνη δείχνει τη θερμοκρασία παροχής νερού θέρμανσης ή ζεστού νερού χρήσης με βάση την τρέχουσα ζήτηση. Κατά το άναμμα του καυστήρα, έπειτα από απαίτηση προθέρμανσης, στην οθόνη εμφανίζεται το σύμβολο **P** να αναβοσβήνει. Για να απενεργοποιήσετε τη λειτουργία προθέρμανσης γυρίστε εκ νέου το διακόπτη ρύθμισης θερμοκρασίας νερού χρήσης στο σύμβολο "☀". Το σύμβολο **P** σβήνει. Επαναφέρετε το διακόπτη ρύθμισης θερμοκρασίας νερού χρήσης στην επιθυμητή θέση.

Η λειτουργία δεν είναι ενεργή όταν ο λέβητας βρίσκεται στη θέση OFF:  Τοποθετήστε τον επιλογέα λειτουργίας στη θέση απενεργοποίησης (OFF)

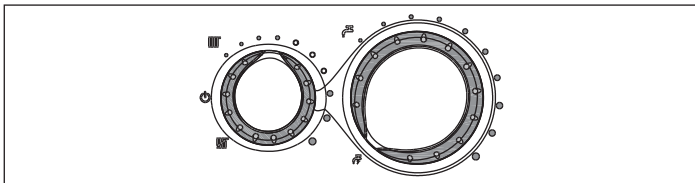

#### 6.4 - Ρύθμιση της θερμοκρασίας ζεστού νερού χρήσης

Για να ρυθμίσετε τη θερμοκρασία του ζεστού νερού χρήσης (μπάνιο, ντους, κουζίνα, κτλ.), περιστρέψτε τη λαβή με το σύμβολο δεξιόστροφα για να αυξήσετε την τιμή, αριστερόστροφα για να την μειώσετε (ελάχ. τιμή 37 °C-μέγ. τιμή 60 °C). Ο λέβητας θα βρίσκεται σε κατάσταση αναμονής έως ότου, έπειτα από ένα αίτημα θερμότητας, ανάψει ο καυστήρας. Ο λέβητας θα παραμείνει σε λειτουργία έως ότου επιτευχθούν οι θερμοκρασίες που έχουν ρυθμιστεί ή έως το τέλος της απαίτησης για θερμότητα, στη συνέχεια θα τεθεί εκ νέου σε κατάσταση αναμονής "stand-by". Στην περίπτωση προσωρινής διακοπής, στην ψηφιακή οθόνη εμφανίζεται ο κωδικός προβλήματος.

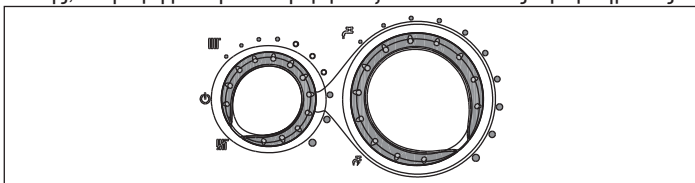

#### 6.5 - Λειτουργία Ελέγχου Θερμοκρασίας Θέρμανσης (Ε.Θ.Θ.)

Αν τοποθετήσετε τον επιλογέα θερμοκρασίας νερού θέρμανσης στον τομέα με τους λευκούς δείκτες, ενεργοποιείται το σύστημα αυτόματης ρύθμισης Ε.Θ.Θ.: ανάλογα με την καθορισμένη θερμοκρασία του θερμοστάτη χώρου και το χρόνο που χρειάζεται για να επιτευχθεί, ο λέβητας μεταβάλλει αυτόματα τη θερμοκρασία του νερού θέρμανσης μειώνοντας το χρόνο λειτουργίας και επιτρέποντας πιο άνετη λειτουργία και εξοικονόμηση ενέργειας.

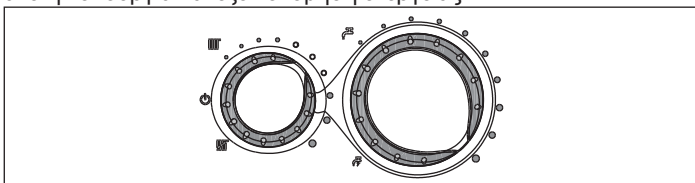

#### 6.6 - Λειτουργία απεμπλοκής

Για την αποκατάσταση της λειτουργίας γυρίστε τον επιλογέα λειτουργίας στη θέση απενεργοποίησης, περιμένετε 5-6 δευτερόλεπτα και στη συνέχεια γυρίστε τον επιλογέα λειτουργίας στην επιθυμητή θέση. Στο σημείο αυτό ο λέβητας θα ξεκινήσει εκ νέου αυτόματα.

**ΣΗΜΕΙΩΣΗ:** Αν οι ενέργειες απεμπλοκής δεν ενεργοποιήσουν τη λειτουργία, συμβουλευτείτε το Κέντρο Τεχνικής Εξυπηρέτησης.

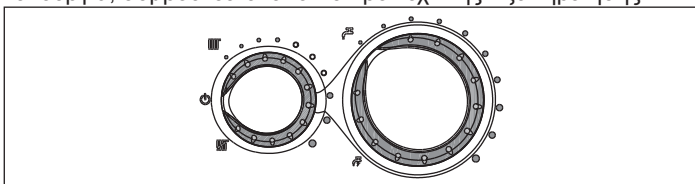

#### 6.7 - Προσωρινή απενεργοποίηση

Σε περίπτωση σύντομης απουσίας όπως ΣΚ, σύντομο ταξίδι, κ.τλ., τοποθετήστε τον επιλογέα λειτουργίας σε θέση "OFF".

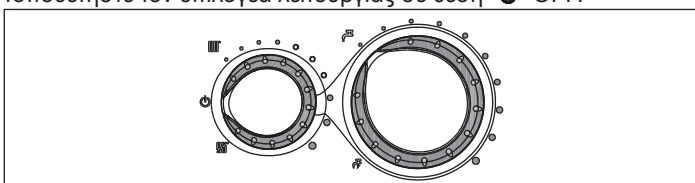

⚠ Σε αυτή τη λειτουργία, αφήνοντας ενεργή την ηλεκτρική τροφοδοσία και την τροφοδοσία καυσίμου, ο λέβητας προστατεύεται από τα συστήματα:

- **Αντιπαγετικό:** Όταν η θερμοκρασία του νερού του λέβητα πέσει κάτω από τους 5 °C ενεργοποιείται ο κυκλοφορητής και, αν είναι απαραίτητο, ο καυστήρας στην ελάχιστη ισχύ για να επαναφέρει τη θερμοκρασία νερού στις τιμές ασφαλείας (35 °C). Κατά τη διάρ-

κεια του αντιπαγετικού κύκλου στην ψηφιακή οθόνη εμφανίζεται το σύμβολο ❄

- **Αντιμπλοκάρισμα κυκλοφορητή:** Ενεργοποιείται ένας κύκλος λειτουργίας κάθε 24 ώρες.

#### 6.8 - Απενεργοποίηση για μεγάλες περιόδους





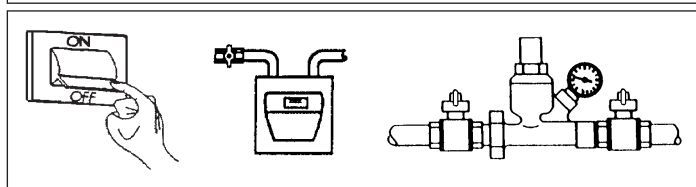
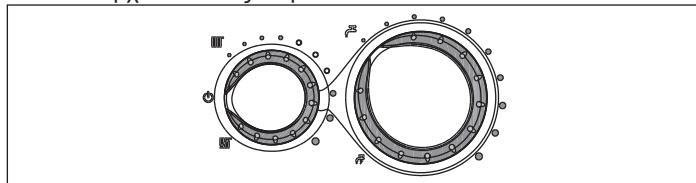





Σε περίπτωση μη χρήσης του λέβητα *START CONDENS Kis* για μεγάλη περίοδο απαιτείται να γίνουν οι ακόλουθες εργασίες:

- Τοποθετήστε τον επιλογέα λειτουργίας στη θέση απενεργοποίησης (OFF)
- Τοποθετήστε το γενικό διακόπτη του συστήματος σε θέση "απενεργοποίησης"
- Κλείστε τις βάνες καυσίμου και της εγκατάστασης νερού θέρμανσης και νερού χρήσης.
- ⚠ Σε αυτήν την περίπτωση το αντιπαγετικό σύστημα και το σύστημα αντιμπλοκάρισματος είναι απενεργοποιημένα.
- Αδειάστε την εγκατάσταση θέρμανσης και ζεστού νερού χρήσης, εάν υπάρχει κίνδυνος παγετού.



### 7 - Οθόνη και κωδικοί προβλημάτων

Κατάσταση λέβητα	Οθόνη	Τύπος συναγερμού
Σβηστό (OFF)	Σβηστό	Κανένα
Αναμονή (Stand-by)	-	Επισήμανση
Συναγερμός εμπλοκής μονάδας ACF	A01 ❄ ⚡	Οριστική εμπλοκή
Συναγερμός βλάβης ηλεκτρονικής μονάδας ACF	A01 ❄ ⚡	Οριστική εμπλοκή
Συναγερμός θερμοστάτη ορίου	A02 ⚡	Οριστική εμπλοκή
Συναγερμός ταχυανεμιστήρα	A03 ⚡	Οριστική εμπλοκή
Συναγερμός πιεσοστάτη νερού	A04 ⚡	Οριστική εμπλοκή
Βλάβη αισθητήρα NTC ζεστού νερού χρήσης	A06 ⚡	Επισήμανση
Βλάβη αισθητήρα NTC παροχής θέρμανσης	A07 ⚡	Προσωρινή διακοπή
Υπερθέρμανση αισθητήρα παροχής θέρμανσης	A07 ⚡	Προσωρινό και μετά οριστικό
Διαφορικός συναγερμός αισθητήρα παροχής/ επιστροφής	A07 ⚡	Οριστική εμπλοκή
Βλάβη αισθητήρα NTC επιστροφής θέρμανσης	A08 ⚡	Προσωρινή διακοπή
Υπερθέρμανση αισθητήρα επιστροφής θέρμανσης	A08 ⚡	Προσωρινό και μετά οριστικό
Διαφορικός συναγερμός αισθητήρα επιστροφής/ παροχής	A08 ⚡	Οριστική εμπλοκή
Καθαρισμός πρωτεύοντα εναλλάκτη	A09 ⚡	Επισήμανση
Βλάβη αισθητήρα NTC καπνών	A09 ⚡	Επισήμανση
Υπερθέρμανση αισθητήρα καπνών	A09 ⚡	Οριστική εμπλοκή
Παρασιτική φλόγα	A11 ⚡	Προσωρινή διακοπή
Συναγερμός θερμοστάτη εγκαταστάσεων χαμηλής θερμοκρασίας	A77 ⚡	Προσωρινή διακοπή
Μεταβατικό σε αναμονή ανάφλεξης	80 °C αναβοσβήνει	Προσωρινή διακοπή

Κατάσταση λέβητα	Οθόνη	Τύπος συναγερμού
Επέμβαση πιεζοστάτη νερού	Το  αναβοσβήνει	Προσωρινή διακοπή
Υπηρεσία διακρίβωσης	ADJ 	Επισήμανση
Διακρίβωση εγκαταστάτη	ADJ 	Επισήμανση
Καθαρισμός καπνοδόχου	ACO 	Επισήμανση
Κύκλος εξαέρωσης		Επισήμανση
Λειτουργία προθέρμανσης ενεργή	<b>P</b>	Επισήμανση
Αίτημα θερμότητας προθέρμανσης	<b>P</b> Αναβοσβήνει	Επισήμανση
Παρουσία εξωτερικού αισθητήρα		Επισήμανση
Αίτημα θερμότητας ζεστού νερού χρήσης	60°C 	Επισήμανση
Αίτημα θερμότητας θέρμανσης	80°C 	Επισήμανση
Αίτημα αντιπαγετικής θερμότητας		Επισήμανση
Υπάρχει φλόγα		Επισήμανση

Για την επαναφορά της λειτουργίας (απεμπλοκή συναγερμών):

#### Ανωμαλίες A01-02-03

Γυρίστε τον επιλογέα λειτουργίας στη θέση απενεργοποίησης  (OFF), περιμένετε 5-6 δευτερόλεπτα και γυρίστε τον ξανά στην επιθυμητή θέση.

Αν οι προσπάθειες απεμπλοκής δεν επανενεργοποιήσουν το λέβητα, ζητήστε την επέμβαση της Υπηρεσίας Τεχνικής Υποστήριξης.

#### Πρόβλημα A 04

Στην ψηφιακή οθόνη εμφανίζεται, εκτός από τον κωδικό προβλήματος, το σύμβολο .

Ελέγξτε την τιμή της πίεσης που εμφανίζεται στο υδρόμετρο: αν είναι χαμηλότερη από 0,3 bar γυρίστε τον επιλογέα λειτουργίας στο κλειστό  (OFF) και ρυθμίστε με τη βάνα πλήρωσης έως ότου η πίεση να φτάσει σε μία τιμή μεταξύ 1 και 1,5 bar. Στη συνέχεια γυρίστε τον επιλογέα λειτουργίας στην επιθυμητή θέση.

Ο λέβητας θα εκτελέσει έναν κύκλο εξαέρωσης διάρκειας περίπου 2 λεπτών. Αν οι πιώσεις της πίεσης είναι συχνές, ζητήστε την επέμβαση της Υπηρεσίας Τεχνικής Υποστήριξης.

#### Πρόβλημα A 06

Ο λέβητας λειτουργεί κανονικά, αλλά δεν εξασφαλίζει τη σταθερότητα της θερμοκρασίας του νερού χρήσης που παραμένει ρυθμισμένο σε μια θερμοκρασία κοντά στους 50°C.

Ζητήστε την επέμβαση της Υπηρεσίας Τεχνικής Υποστήριξης.

#### Πρόβλημα A 07-A 08

Ζητήστε την επέμβαση της Υπηρεσίας Τεχνικής Υποστήριξης.

#### Πρόβλημα A 09

Γυρίστε τον επιλογέα λειτουργίας στη θέση απενεργοποίησης  (OFF), περιμένετε 5-6 δευτερόλεπτα και γυρίστε τον ξανά στην επιθυμητή θέση.

Αν οι προσπάθειες απεμπλοκής δεν επανενεργοποιήσουν το λέβητα, ζητήστε την επέμβαση της Υπηρεσίας Τεχνικής Υποστήριξης.

#### Πρόβλημα A 09

Ο λέβητας διαθέτει ένα σύστημα αυτόματης διάγνωσης το οποίο είναι σε θέση, με βάση τις συνολικές ώρες σε ειδικές συνθήκες λειτουργίας, να επισημάνει την ανάγκη επέμβαση για τον καθαρισμό του πρωτεύοντα εναλλάκτη (κωδικός συναγερμού 09 και μετρητής αισθητήρα καπνών >2.500).

Μόλις ολοκληρωθεί η διαδικασία καθαρισμού, με το παρεχόμενο ειδικό kit ως αξεσουάρ, θα πρέπει να μηδενίσετε το μετρητή των συνολικών ωρών εφαρμόζοντας την ακόλουθη διαδικασία:

- Αποσυνδέστε την ηλεκτρική τροφοδοσία
- Αφαιρέστε το περίβλημα
- Περιστρέψτε τον πίνακα αφού ξεβιδώσετε τη σχετική βίδα στερέωσης
- Ξεβιδώστε τις βίδες στερέωσης του καπακιού για να έχετε πρόσβαση στην κλεμοσειρά

Ενώ τροφοδοτείται με ρεύμα ο λέβητας, πατήστε το κουμπί CO για τουλάχιστον 4 δευτερόλεπτα για να επαληθεύσετε ότι έγινε μηδενισμός του μετρητή, διακόψτε και επανασυνδέστε το ρεύμα του λέβητα. Στην οθόνη, η τιμή του μετρητή εμφανίζεται μετά από την επισήμανση "- C -".

 Ηλεκτρικά μέρη υπό τάση (230 Vac).

**ΣΗΜΕΙΩΣΗ** - Η διαδικασία μηδενισμού του μετρητή πρέπει να πραγματοποιείται μετά από κάθε προσεκτικό καθαρισμό του πρωτεύοντα εναλλάκτη

ή σε περίπτωση αντικατάστασής του. Για να ελέγξετε την κατάσταση των συνολικών ωρών πολλαπλασιάστε x100 την τιμή ανάγνωσης (π.χ. τιμή ανάγνωσης 18 = για σύνολο 1.800 - τιμή ανάγνωσης 1= συνολικές ώρες 100). Ο λέβητας συνεχίζει να λειτουργεί κανονικά ακόμη και με ενεργό συναγερμό.

#### Πρόβλημα A 77

Το πρόβλημα αποκαθίσταται αυτόματα, εάν ο λέβητας δεν ενεργοποιείται εκ νέου, ζητήστε την επέμβαση του Κέντρου Τεχνικής Υποστήριξης.

## 8 - Συντήρηση

Η περιοδική συντήρηση αποτελεί "υποχρέωση" που προβλέπεται από την ισχύουσα νομοθεσία και είναι απαραίτητη για την ασφάλεια, την απόδοση και τη διάρκεια του λέβητα.

Επιτρέπεται να μειωθεί η κατανάλωση, οι εκπομπές ρύπων και να διατηρηθεί η αξιοπιστία του προϊόντος στο χρόνο.

Πριν ξεκινήσετε τις εργασίες συντήρησης:

- Πραγματοποιήστε μια ανάλυση των προϊόντων καύσης για να ελέγξετε την κατάσταση λειτουργίας του λέβητα, στη συνέχεια αφαιρέστε την ηλεκτρική τροφοδοσία τοποθετώντας το γενικό διακόπτη της εγκατάστασης στη θέση "σβηστό"
- Κλείστε τις βάνες καυσίμου και της εγκατάστασης νερού θέρμανσης και νερού χρήσης.

Η συσκευή πρέπει να ελέγχεται συστηματικά σε τακτά χρονικά διαστήματα για επιβεβαίωση της ορθής και αποτελεσματικής λειτουργίας της, σύμφωνα με τους ισχύοντες νόμους και κανονισμούς.

Η συχνότητα των ελέγχων εξαρτάται από τις συνθήκες εγκατάστασης και χρήσης και οπωσδήποτε πρέπει να πραγματοποιείται από κατάλληλα εξουσιοδοτημένο τεχνικό μία φορά το χρόνο.

- Έλεγχος και σύγκριση της απόδοσης του λέβητα με τις σχετικές προδιαγραφές. Αν παρατηρηθεί οποιαδήποτε απόκλιση από αυτές, πρέπει άμεσα να εντοπισθεί και να διορθωθεί.
- Στενή παρακολούθηση του λέβητα για τυχόν ενδείξεις ζημιών ή αλλοιώσεων κυρίως στο σύστημα αποχέυσης ή εισαγωγής αέρα και στα ηλεκτρικά εξαρτήματα.
- Έλεγχος και ρυθμίσεις- αν είναι απαραίτητο- των παραμέτρων του καυστήρα.
- Έλεγχος και ρυθμίσεις- αν είναι απαραίτητο- της πίεσης του συστήματος.
- Ανάλυση καύσης. Σύγκριση των αποτελεσμάτων με τις προδιαγραφές του προϊόντος. Τυχούσα μείωση της απόδοσης πρέπει να εντοπίζεται και να επιδιορθώνεται η βλάβη που την προκαλεί.
- Βεβαιωθείτε ότι ο κεντρικός εναλλάκτης είναι καθαρός και δεν έχει υπολείμματα καύσης; εάν είναι απαραίτητο, καθαρίστε.
- Ελέγξτε και καθαρίστε – αν χρειάζεται- τον δίσκο συμπυκνωμάτων για να βεβαιωθείτε ότι λειτουργεί σωστά.

 Πριν από οποιαδήποτε διαδικασία συντήρησης ή καθαρισμού του λέβητα, να τον απενεργοποιείτε και να κλείνετε την βάνα παροχής αερίου.

 Μετά τις επεμβάσεις τακτικής και έκτακτης συντήρησης, προχωρήστε σε γέμισμα του σιφονιού, ακολουθώντας τις οδηγίες της παραγράφου "Έλεγχος πριν από τη θέση σε λειτουργία".

 Αφού ολοκληρώσετε τις απαραίτητες εργασίες συντήρησης πρέπει να αποκαταστήσετε τις αρχικές ρυθμίσεις και να πραγματοποιήσετε μια ανάλυση των προϊόντων καύσης προκειμένου να επαληθευτεί η σωστή λειτουργία.

 Για τον καθαρισμό της συσκευής ή των εξαρτημάτων της μην χρησιμοποιείτε εύφλεκτα προϊόντα (π.χ. πετρέλαιο, οινόπνευμα, κ.λπ.).

 Μην χρησιμοποιείτε διαλυτικά για τον καθαρισμό των επενδυμένων, επισμηλωμένων και πλαστικών στοιχείων του λέβητα.

 Οι προσόψεις πρέπει να καθαρίζονται μόνο με απαλό σαπούνι και νερό.

#### Καθαρισμός καυστήρα

Η πλευρά φλόγας του καυστήρα είναι κατασκευασμένη από καινοτόμο υλικό τελευταίας γενιάς.

- Δώστε ιδιαίτερη προσοχή κατά την αποσυναρμολόγηση, το χειρισμό και τη συναρμολόγηση του καυστήρα και των εξαρτημάτων που βρίσκονται κοντά του (π.χ. ηλεκτρόδια, μονωτικά πάνελ, κ.λπ.).
- Αποφύγετε την άμεση επαφή με οποιαδήποτε διάταξη καθαρισμού (π.χ. βούρτσες, απορροφητήρες, φυσητήρες, κ.λπ.).

Γενικά ο καυστήρας δεν απαιτεί συντήρηση, αλλά ενδέχεται να παρουσιαστούν ειδικές περιπτώσεις όπου ο καθαρισμός είναι απαραίτητος (π.χ. δίκτυο διανομής αερίου που περιέχει στερεά σωματίδια και, δεδομένου ότι δεν υπάρχει φίλτρο στη γραμμή, ο αέρας εισαγωγής περιέχει υπερβολικά κολλητικά μικροσωματίδια, κ.λπ.).

Για το λόγο αυτό, προκειμένου να εξασφαλίσετε την καλή λειτουργία του προϊόντος, κάνετε έναν οπτικό έλεγχο του καυστήρα:



- Αφαιρέστε το μπροστινό καπάκι του κουτιού αέρα
- Ξεβιδώστε το παξιμάδι στερέωσης της γραμμής αερίου στη βαλβίδα, αφαιρέστε το κλιπ στερέωσης της γραμμής αερίου στο μίκτη και περιστρέψτε τη γραμμή αερίου προς τα έξω
- Αφαιρέστε το σιγαστήρα από τον μίκτη
- Αποσυνδέστε τις φίστες της καλωδίωσης από τον ανεμιστήρα και τα καλώδια σύνδεσης των ηλεκτροδίων
- Ξεβιδώστε τις βίδες στερέωσης και αφαιρέστε το συγκρότημα καπακιού εναλλάκτη-ανεμιστήρα από την έδρα του
- Ξεβιδώστε τις βίδες στερέωσης και αφαιρέστε τον καυστήρα από την έδρα του και ελέγξτε την κατάστασή του.

**A** Αν είναι απαραίτητο, καθαρίστε τον καυστήρα με αέρα υπό πίεση, φυσώντας από την μεταλλική πλευρά του καυστήρα.

**A** Μπορεί με τον καιρό, οι ίνες από τις οποίες αποτελείται η πλευρά φλόγας του καυστήρα να αλλάξει χρώμα.

- Επανασυναρμολογήστε ακολουθώντας αντίστροφη σειρά.

**A** Αν είναι απαραίτητο φροντίστε για την αντικατάσταση της φλάντζας κεφαλής.

Ο κατασκευαστής δεν φέρει καμία ευθύνη λόγω μη τήρησης όσων αναφέρονται πιο πάνω.

## 8.1 - Καθαρισμός λέβητα

Πριν από οποιαδήποτε ενέργεια καθαρισμού, διακόψτε την ηλεκτρική τροφοδοσία γυρίζοντας το γενικό διακόπτη της εγκατάστασης στη θέση "σβηστό"

### Εξωτερικός καθαρισμός

Καθαρίστε το περίβλημα, τον πίνακα ελέγχου, τα βαμμένα μέρη και τα πλαστικά μέρη με πανιά υγραμένα με νερό και σαπούνι.

Στην περίπτωση δύσκολων λεκέδων υγράνετε το πανί με ένα μείγμα 50% με νερό και μετουσιωμένο οινόπνευμα ή με ειδικά προϊόντα.

**⚠** Μην χρησιμοποιείτε καύσιμα ή/και σφουγγάρια με διαβρωτικά διαλύματα ή απορρυπαντικά σε σκόνη.

### Εσωτερικός καθαρισμός

Πριν ξεκινήσετε τις εργασίες εξωτερικού καθαρισμού:

- Κλείστε τις βάνες διακοπής αερίου
- Κλείστε τις βάνες των εγκαταστάσεων

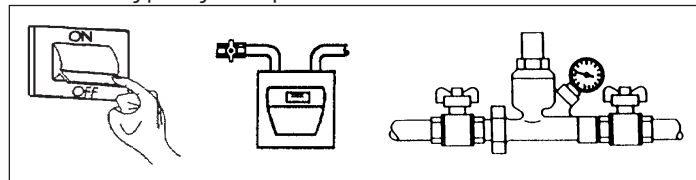

## 9 - Τεχνικά χαρακτηριστικά

Περιγραφή		Start Condens 25 Kis		Start Condens 29 Kis	
		G20	G31	G20	G31
Καύσιμο					
Κατηγορία συσκευής		I12H3P			
Χώρα προορισμού		GR			
Τύπος συσκευής		B23P, B53P, C13-C13x, C33-C33x, C43-C43x, C53-C53x, C83-C83x, C93-C93x			
<b>Θέρμανση</b>					
Ονομαστική θερμική παροχή	kW	20,00		25,00	
Ονομαστική θερμική ισχύς (80/60 °C)	kW	19,50		24,45	
Ονομαστική θερμική ισχύς (50/30 °C)	kW	20,84		26,23	
Μειωμένη θερμική παροχή	kW	5,00		6,00	
Μειωμένη θερμική ισχύς (80/60 °C)	kW	4,91		5,90	
Μειωμένη θερμική ισχύς (50/30 °C)	kW	5,36		6,40	
Ονομαστική θερμική παροχή, πιστοποίηση Range Rated (Qn)	kW	20,00		25,00	
Ελάχιστη θερμική παροχή, πιστοποίηση Range Rated (Qm)	kW	5,00		6,00	
<b>Ζεστό νερό χρήσης</b>					
Ονομαστική θερμική παροχή	kW	25,00		29,00	
Ονομαστική θερμική ισχύς (*)	kW	25,00		29,00	
Μειωμένη θερμική παροχή	kW	5,00		6,00	
Μειωμένη θερμική ισχύς (*)	kW	5,00		6,00	
<b>Απόδοση</b>					
Ωφέλιμη απόδοση Pn max - Pn min (80/60 °C)	%	97,5 - 98,1		97,8 - 98,3	
Ωφέλιμη απόδοση 30% (47 °C επιστροφή)	%	102,2		102,0	
Ωφέλιμη απόδοση Pn max - Pn min (50/30 °C)	%	104,2 - 107,2		104,9 - 106,7	
Ωφέλιμη απόδοση 30% (30 °C επιστροφή)	%	108,9		108,4	
Απόδοση σε μέση Pn, πιστοποίηση Range Rated (80/60 °C)	%	97,8		98,0	
Απόδοση σε μέση Pn, πιστοποίηση Range Rated (50/30 °C)	%	106,0		106,1	
Απόδοση καύσης	%	97,9		98,1	
Υπολειπόμενο μανομετρικό ύψος χωρίς σωλήνες	Pa	100		110	
<b>Ρυθμός ροής Θέρμανση</b>					
Μέγιστη παροχή καπνών μέγιστη ισχύς	g/s	9,025	8,410	11,282	10,513
Μέγιστη παροχή καπνών ελάχιστη ισχύς	g/s	2,140	2,103	2,568	2,523
Παροχή αέρα	Nm <sup>3</sup> /h	24,908	24,192	31,135	30,240
Παροχή καπνών	Nm <sup>3</sup> /h	26,914	24,267	33,642	31,209
Δείκτης περισσειας αέρα (λ) μέγιστη ισχύς	%	1,304	1,311	1,304	1,311
Δείκτης περισσειας αέρα (λ) ελάχιστη ισχύς	%	1,235	1,311	1,235	1,311
<b>Ρυθμός ροής Ζεστό νερό χρήσης</b>					
Μέγιστη παροχή καπνών μέγιστη ισχύς	g/s	11,282	10,513	13,087	12,195
Μέγιστη παροχή καπνών ελάχιστη ισχύς	g/s	2,140	2,103	2,568	2,523
Παροχή αέρα	Nm <sup>3</sup> /h	31,135	30,240	36,116	35,078
Παροχή καπνών	Nm <sup>3</sup> /h	33,642	31,209	39,025	36,203
Δείκτης περισσειας αέρα (λ) μέγιστη ισχύς	%	1,304	1,311	1,304	1,311
Δείκτης περισσειας αέρα (λ) ελάχιστη ισχύς	%	1,235	1,311	1,235	1,311

Περιγραφή		Start Condens 25 Kís		Start Condens 29 Kís	
		G20	G31	G20	G31
<b>Καύσιμο</b>					
<b>Εκπομπές</b>					
CO <sub>2</sub> στο μέγιστο**/ελάχιστο**	%	9,0 - 9,5	10,5 - 10,5	9,0 - 9,5	10,5 - 10,5
Μέγιστο CO χ.α. στο μέγιστο**/ελάχιστο** κατώτερο από	ppm	180 - 20	190 - 20	160 - 20	250 - 25
NOx S.A. στο μέγιστο**/ελάχιστο** κατώτερο από	ppm	30 - 20	35 - 35	35 - 25	50 - 40
Θερμοκρασία καπνών (μέγ./ελάχ. ισχύς)**	°C	65 - 58	62 - 55	63 - 58	62 - 56
Κατηγορία NOx		5		5	
<b>Λειτουργία Θέρμανση</b>					
Μέγιστη πίεση λειτουργίας θέρμανσης	bar	3		3	
Ελάχιστη θερμοκρασία για στάνταρ λειτουργία	bar	0,25 - 0,45		0,25 - 0,45	
Μέγιστη επιτρεπόμενη θερμοκρασία	°C	90		90	
πεδίο επιλογής θερμοκρασίας νερού λέβητα	°C	20/45 - 40/80		20/45 - 40/80	
Ηλεκτρική τροφοδοσία	Volt-Hz	230/50		230/50	
Δοχείο διαστολής	l	8		8	
Πλήρωση δοχείου διαστολής	bar	1		1	
<b>Ηλεκτρικές παραμέτρους</b>					
Συνολική ηλεκτρική ισχύς θέρμανσης	W	68		77	
Συνολική ηλεκτρική ισχύς ζεστού νερού χρήσης	W	82		89	
Ηλεκτρική ισχύς κυκλοφορητή (1.000 λίτρα/ώρα)	W	39		39	
Βαθμός ηλεκτρικής προστασίας	IP	X5D		X5D	

(\*) Μέση τιμή ανάμεσα σε διάφορες καταστάσεις λειτουργίας με ζεστό νερό χρήσης  
 (\*\*) Check performed with concentric pipe Ø 60-100 - length 0.85m - water temperature 80-60°C.

### 9.1 - Περιγραφή Z.N.X.

Περιγραφή		Start Condens 25 Kís	Start Condens 29 Kís
Μέγιστη πίεση	bar	6	6
Ελάχιστη πίεση	bar	0,15	0,15
Ποσότητα ζεστού νερού με Δt 25°C	l/min	14,3	16,6
Ποσότητα ζεστού νερού με Δt 30°C	l/min	11,9	13,9
Ποσότητα ζεστού νερού με Δt 35°C	l/min	10,2	11,9
Πεδίο επιλογής της θερμοκρασίας ζεστού νερού χρήσης (± 3 °C)	°C	37 - 60	37 - 60
Ελάχιστη παροχή νερού χρήσης	l/min	2	2
Ρυθμιστής ροής	l/min	10	12

### 9.2 - Πίνακας παντός αερίου

Περιγραφή		Αέριο μεθάνιο (G20)	Προπάνιο (G31)
Κατώτερος δείκτης Wobbe (15°C-1013 mbar)	MJ/m <sup>3</sup> S	45,67	70,69
Κατώτατη θερμοαντική ισχύς	MJ/m <sup>3</sup> S	34,02	88
Ονομαστική τιμή πίεσης τροφοδοσίας	mbar mm C.A.	20 203,9	37 377,3
Ελάχιστη τιμή πίεσης τροφοδοσίας	mbar mm C.A.	10 102,0	-
<b>Start Condens 25 Kís</b>			
Αριθμός οπών διαφράγματος	αρ.	1	1
Διάμετρος οπών διαφράγματος	Ø mm	4,8	3,8
Μέγιστη παροχή αερίου θέρμανσης	Sm <sup>3</sup> /h kg/h	2,12 -	- 1,55
Μέγιστη παροχή αερίου ζεστού νερού χρήσης	Sm <sup>3</sup> /h kg/h	2,64 -	- 1,94
Ελάχιστη παροχή αερίου θέρμανσης	Sm <sup>3</sup> /h kg/h	0,53 -	- 0,39
Ελάχιστη παροχή αερίου ζεστού νερού χρήσης	Sm <sup>3</sup> /h kg/h	0,53 -	- 0,39
Αριθμός στροφών ανεμιστήρα αργής έναυσης	στροφές/λεπτό	4.000	4.000
Αριθμός στροφών ανεμιστήρα μέγιστης θέρμανσης	στροφές/λεπτό	4.900	4.900
Αριθμός στροφών ανεμιστήρα ζεστού νερού χρήσης	στροφές/λεπτό	6.100	6.100
Αριθμός στροφών ανεμιστήρα ελάχιστης θέρμανσης	στροφές/λεπτό	1.400	1.400
Αριθμός στροφών ανεμιστήρα ελάχιστου ζεστού νερού χρήσης	στροφές/λεπτό	1.400	1.400
<b>Start Condens 29 Kís</b>			
Αριθμός οπών διαφράγματος	αρ.	1	1
Διάμετρος οπών διαφράγματος	Ø mm	5.1	3.9
Μέγιστη παροχή αερίου θέρμανσης	Sm <sup>3</sup> /h kg/h	2.64 -	- 1.94
Μέγιστη παροχή αερίου ζεστού νερού χρήσης	Sm <sup>3</sup> /h kg/h	3.07 -	- 2.25
Ελάχιστη παροχή αερίου θέρμανσης	Sm <sup>3</sup> /h kg/h	0.63 -	- 0.47
Ελάχιστη παροχή αερίου ζεστού νερού χρήσης	Sm <sup>3</sup> /h kg/h	0.63 -	- 0.47

Περιγραφή		Αέριο μεθάνιο (G20)	Προπάνιο (G31)
Αριθμός στροφών ανεμιστήρα αργής έναυσης	στροφές/λεπτό	4.000	4.000
Αριθμός στροφών ανεμιστήρα μέγιστης θέρμανσης	στροφές/λεπτό	5.300	5.200
Αριθμός στροφών ανεμιστήρα ζεστού νερού χρήσης	στροφές/λεπτό	6.200	6.000
Αριθμός στροφών ανεμιστήρα ελάχιστης θέρμανσης	στροφές/λεπτό	1.400	1.400
Αριθμός στροφών ανεμιστήρα ελάχιστου ζεστού νερού χρήσης	στροφές/λεπτό	1.400	1.400

### 9.3 - Πίνακας στοιχείων ErP

Παράμετρος	Σύμβολο	Start Condens 25 Kis	Start Condens 29 Kis	Μονάδα
Κατηγορία εποχιακής ενεργειακής απόδοσης θέρμανσης χώρου		A	A	
Κατηγορία ενεργειακής απόδοσης θέρμανσης νερού		A	A	
Ονομαστική ισχύς	Pn	20	24	kW
Κατηγορία εποχιακής ενεργειακής απόδοσης θέρμανσης χώρου	ηs	93	93	%
<b>Ωφέλιμη θερμική ισχύς</b>				
Στην ονομαστική θερμική ισχύ και σε επίπεδο υψηλής θερμοκρασίας (*)	P4	19,5	24,5	kW
Στο 30% της ονομαστικής θερμικής ισχύος και σε επίπεδο χαμηλής θερμοκρασίας (**)	P1	6,5	8,1	kW
<b>Αποτελεσματικότητα</b>				
Στην ονομαστική θερμική ισχύ και σε επίπεδο υψηλής θερμοκρασίας (*)	η4	88,1	88,2	%
Στο 30% της ονομαστικής θερμικής ισχύος και σε επίπεδο χαμηλής θερμοκρασίας (**)	η1	98,1	97,6	%
<b>Βοηθητικές ηλεκτρικές καταναλώσεις</b>				
Με πλήρες φορτίο	elmax	29,0	38,0	W
Με μερικό φορτίο	elmin	10,4	13,1	W
Σε λειτουργία αναμονής (Standby)	PSB	2,4	2,4	W
<b>Άλλες παράμετροι</b>				
Θερμικές απώλειες στη λειτουργία αναμονής (standby)	Pstby	40,0	35,0	W
Ενεργειακή κατανάλωση της φλόγας πιλότου	Pign	-	-	W
Ετήσια ενεργειακή κατανάλωση	QHE	38	47	GJ
Στάθμη ηχητικής ισχύος στο εσωτερικό	LWA	50	55	dB
Εκπομπές οξειδίου του αζώτου	NOx	19	23	mg/kWh
<b>Ζεστό νερό χρήσης</b>				
Δηλωμένο προφίλ φορτίου		XL	XL	
Ημερήσια κατανάλωση ηλεκτρικής ενέργειας	Qelec	0,183	0,197	kWh
Ετήσια κατανάλωση ηλεκτρικής ενέργειας	AEC	40	43	kWh
Ενεργειακή απόδοση θέρμανσης νερού	ηwh	85	84	%
Ημερήσια κατανάλωση καυσίμου	Qfuel	22,92	23,021	kWh
Ετήσια κατανάλωση καυσίμου	AFC	17	17	GJ

(\*) επίπεδο υψηλής θερμοκρασίας: 60 °C στην επιστροφή και 80 °C στην παροχή του λέβητα.

(\*\*) Επίπεδο χαμηλής θερμοκρασίας: θερμοκρασία επιστροφής 30 °C.

#### ΣΗΜΕΙΩΣΗ

Αναφορικά με την κατ'εξουσιοδότηση κανονισμό (ΕΕ) ΑΡ. 811/2013, τα δεδομένα του πίνακα μπορούν να χρησιμοποιηθούν για την ολοκλήρωση της κάρτας προϊόντος και την τοποθέτηση ετικέτας στις συσκευές για θέρμανση χώρων, τις μεικτές συσκευές θέρμανσης, για τα σύνολα συσκευών θέρμανσης χώρων, για συσκευές ελέγχου θερμοκρασίας και για ηλιακές συσκευές:

#### Εξωτερικός αισθητήρας συνδυασμένος με λέβητα

Εξάρτημα	Κατηγορία	Bonus
Εξωτερικός αισθητήρας	II	2%
Πίνακας χειριστηρίων	V	3%
Εξωτερικός αισθητήρας + πίνακας χειριστηρίων	VI	4%

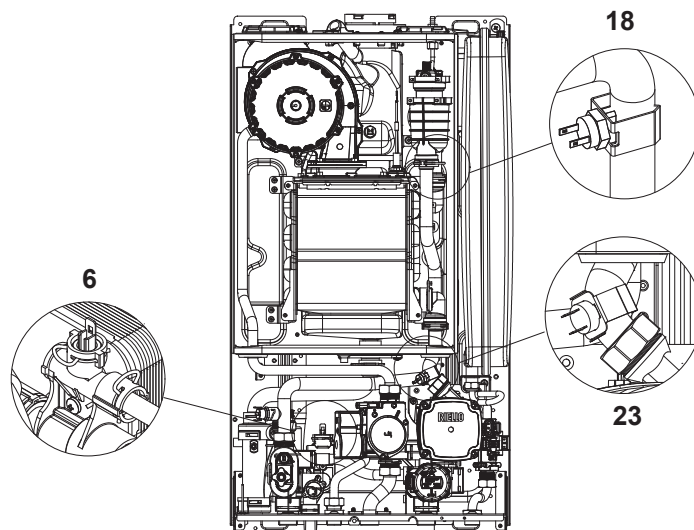
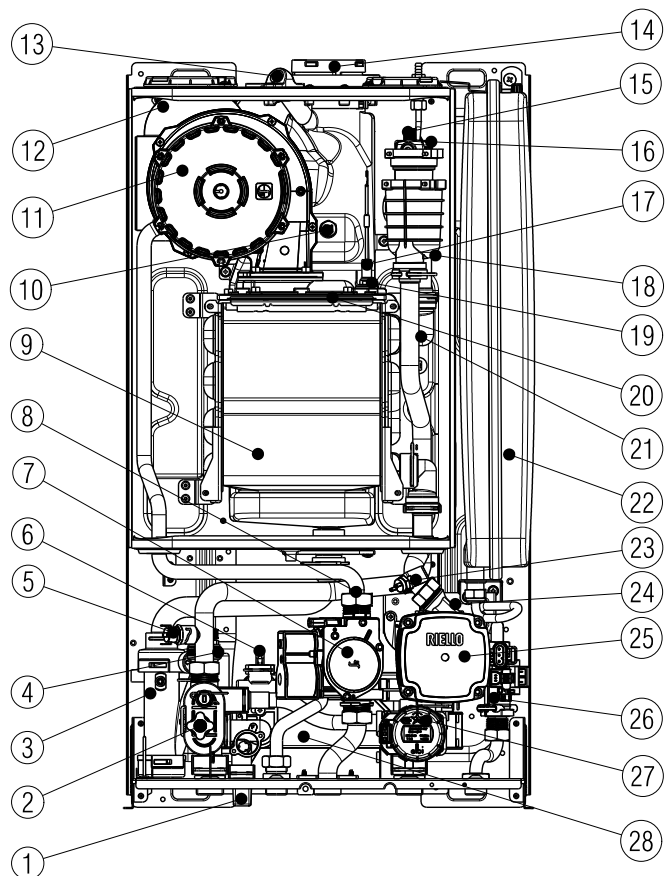

**[IT] - Struttura**

- 1 Rubinetto di riempimento
- 2 Valvola di scarico
- 3 Sifone
- 4 Valvola di sicurezza
- 5 Pressostato acqua
- 6 Sonda NTC sanitario
- 7 Valvola gas
- 8 Ugello
- 9 Scambiatore principale
- 10 Sonda fumi
- 11 Ventilatore + mixer
- 12 Silenziatore
- 13 Tappo presa analisi fumi
- 14 Scarico fumi
- 15 Valvola di sfogo aria superiore
- 16 Trasformatore di accensione
- 17 Elettrodo rilevazione
- 18 Sonda NTC mandata
- 19 Elettrodo accensione
- 20 Bruciatore
- 21 Termostato limite
- 22 Vaso espansione
- 23 Sonda NTC ritorno
- 24 Valvola sfogo aria inferiore
- 25 Pompa di circolazione
- 26 Flussostato
- 27 Motore valvola tre vie
- 28 Scambiatore sanitario

**[EN] - Structure**

- 1 Filler tap
- 2 Discharge valve
- 3 Siphon
- 4 Safety valve
- 5 Water pressure switch
- 6 DHW NTC probe
- 7 Gas valve
- 8 Nozzle
- 9 Main heat exchanger
- 10 Flue gases probe
- 11 Fan + mixer
- 12 Silencer
- 13 Flue gases analysis socket cap
- 14 Flue gases discharge
- 15 Upper venting valve
- 16 Ignition transformer
- 17 Detection electrode
- 18 Outlet NTC probe
- 19 Ignition electrode
- 20 Burner
- 21 Limit thermostat
- 22 Expansion tank
- 23 Return NTC probe
- 24 Lower venting valve
- 25 Circulation pump
- 26 Flow switch
- 27 Three-way valve motor
- 28 DHW heat exchanger

**[FR] - Structure**

- 1 Robinet de remplissage
- 2 Vanne d'évacuation
- 3 Siphon
- 4 Vanne de sécurité
- 5 Pressostat d'eau
- 6 Sonde NTC sanitaire
- 7 Vanne gaz
- 8 Buse
- 9 Échangeur principal
- 10 Sonde de fumées
- 11 Ventilateur + mélangeur
- 12 Silencieux
- 13 Bouchon de prise analyse des fumées
- 14 Évacuation des fumées
- 15 Purgeur d'air supérieur
- 16 Transformateur d'allumage
- 17 Électrode de détection
- 18 Sonde NTC refoulement
- 19 Électrode d'allumage
- 20 Brûleur
- 21 Thermostat limite
- 22 Vase d'expansion
- 23 Sonde NTC retour
- 24 Purgeur d'air inférieur
- 25 Pompe de circulation
- 26 Fluxostat
- 27 Moteur vanne à trois voies
- 28 Échangeur sanitaire

**[PT] - Estrutura**

- 1 Torneira de enchimento
- 2 Válvula de descarga
- 3 Sifão
- 4 Válvula de segurança
- 5 Pressostato de água
- 6 Sonda NTC sanitária
- 7 Válvula de gás
- 8 Boquilha
- 9 Permutador principal
- 10 Sonda de fumos

- 11 Ventilador + mixer
- 12 Silenciador
- 13 Tampa da tomada de análise de fumos
- 14 Descarga de fumos
- 15 Válvula de desgasificação superior
- 16 Transformador de acendimento
- 17 Eléctrodo de deteção
- 18 Sonda NTC alimentação
- 19 Eléctrodo de acendimento
- 20 Queimador

- 21 Termóstato de limite
- 22 Vaso de expansão
- 23 Sonda NTC retorno
- 24 Válvula de desgasificação inferior
- 25 Bomba de circulação
- 26 Fluxostato
- 27 Motor da válvula de três vias
- 28 Permutador sanitário

**[HU] - Szerkezet**

- 1 Feltöltő csap
- 2 Ürítő szelep
- 3 Szifon
- 4 Biztonsági szelep
- 5 Víznyomáskapcsoló
- 6 Használati NTC szonda
- 7 Gázszelep
- 8 Fűvóka
- 9 Fő hőcserélő
- 10 Füstgázszonda
- 11 Ventilátor + keverőegység
- 12 Zajcsökkentő
- 13 Füstgáz elemző csatlakozó dugója
- 14 Füstgáz elvezető
- 15 Felső légtelenítő szelep
- 16 Gyújtástranszformátor
- 17 Érzékelő elektróda
- 18 Előremenő NTC szonda
- 19 Gyújtóelektróda
- 20 Égő
- 21 Határoló termosztát
- 22 Tárgulási tartály
- 23 Visszatérő NTC szonda
- 24 Alsó légtelenítő szelep
- 25 Keringtető szivattyú
- 26 Áramláskapcsoló
- 27 Háromjáratú szelep motor
- 28 HMV hőcserélő

**[RO] - Structură**

- 1 Robinet de umplere
- 2 Supapă de evacuare
- 3 Sifon
- 4 Supapă de siguranță
- 5 Presostat apă
- 6 Sondă NTC apă menajeră
- 7 Supapă de gaz
- 8 Duză
- 9 Schimbător principal
- 10 Sondă de gaze arse
- 11 Ventilator + mixer
- 12 Amortizor
- 13 Capac priză analiză gaze arse
- 14 Evacuare gaze arse
- 15 Supapă superioară de aerisire
- 16 Transformator de aprindere
- 17 Electrode detectare
- 18 Sondă NTC tur
- 19 Electrode de aprindere
- 20 Arzător
- 21 Termostat limită
- 22 Vas de expansiune
- 23 Sondă NTC retur
- 24 Supapă inferioară de aerisire
- 25 Pompă de circulație
- 26 Fluxostat
- 27 Motor vană cu trei căi
- 28 Schimbător apă menajeră

**[SRB] - Struktura**

- 1 Slavina za punjenje
- 2 Ventil za pražnjenje
- 3 Sifon
- 4 Sigurnosni ventil
- 5 Presostat za vodu
- 6 Senzor NTC sanitarne vode
- 7 Ventil za gas
- 8 Mlaznica
- 9 Glavni izmjenjivač
- 10 Senzor dimnih gasova
- 11 Ventilator + mešalica
- 12 Prigušivač
- 13 Čep otvora za analizu dimnih gasova
- 14 Odvod dimnih gasova
- 15 Gornji ventil za ventilaciju
- 16 Transformator paljenja
- 17 Elektroda otkrivanja
- 18 Senzor NTC potisa
- 19 Elektroda paljenja
- 20 Gorionik
- 21 Granični termostat
- 22 Ekspanzijska posuda
- 23 Senzor NTC povraćaja
- 24 Donji ventil za ispuštanje vazduha
- 25 Protočna pumpa
- 26 Merač protoka
- 27 Motor trosmernog ventila
- 28 Sanitarni izmjenjivač

**[HR] - Struktura**

- 1 Slavina za punjenje
- 2 Ventil za pražnjenje
- 3 Sifon
- 4 Sigurnosni ventil
- 5 Presostat vode
- 6 Sonda NTC sanitarne vode
- 7 Plinski ventil
- 8 Mlaznica
- 9 Glavni izmjenjivač
- 10 Sonda dimnih plinova
- 11 Ventilator + mešalica
- 12 Prigušivač
- 13 Čep otvora za analizu dimnih plinova
- 14 Ispust dimnih plinova
- 15 Gornji ventil za odzračivanje
- 16 Transformator paljenja
- 17 Elektroda za detektiranje
- 18 Sonda NTC potisa
- 19 Elektroda paljenja
- 20 Plamenik
- 21 Granični termostat
- 22 Ekspanzijska posuda
- 23 Sonda NTC povrata
- 24 Donji ventil za odzračivanje
- 25 Cirkulacijska crpka
- 26 Flusostat
- 27 Motor tropotnog ventila
- 28 Izmjenjivač sanitarne vode

**[SL] - Struktura**



- 1 Pipa za polnjenje
- 2 Izpustni ventil
- 3 Sifon
- 4 Varnostni ventil
- 5 Tlačni ventil vode
- 6 NTC tipalo sanitarne vode
- 7 Plinski ventil
- 8 Šoba
- 9 Glavni izmenjevalnik
- 10 Tipalo dimnih plinov
- 11 Ventilator + mešalnik
- 12 Glušnik
- 13 Čep za analizo dimnih plinov
- 14 Odvod dimnih plinov
- 15 Zgornji odzračevalni ventil
- 16 Transformator vžiganja
- 17 Elektroda za zaznavanje
- 18 NTC tipalo na tlačnem vodu
- 19 Elektroda za vžig
- 20 Gorilnik
- 21 Mejni termostat
- 22 Raztezna posoda
- 23 NTC tipalo povratnega voda
- 24 Spodnji odzračevalni ventil
- 25 Pretočna črpalka
- 26 Pretočni ventil
- 27 Motor tripotnega ventila
- 28 Izmjenjevalnik sanitarne vode

**[GR] - Δομή**



- 1 Βάνα πλήρωσης
- 2 Βαλβίδα εκκένωσης
- 3 Σιφόνι
- 4 Βαλβίδα ασφαλείας
- 5 Πιεσοστάτης νερού
- 6 Αισθητήρας NTC Ζ.Ν.Χ.
- 7 Βαλβίδα αερίου
- 8 Μπεκ
- 9 Κύριος εναλλάκτης
- 10 Αισθητήρας καπνού
- 11 Ανεμιστήρας + μείκτης
- 12 Σιγαστήρας
- 13 Τάπα λήψης καπνών για ανάλυση
- 14 Εκκένωση καπνού
- 15 Άνω βαλβίδα εξαέρωσης
- 16 Μετασχηματιστής ανάφλεξης
- 17 Ηλεκτρόδιο μέτρησης
- 18 Αισθητήρας NTC παροχής
- 19 Ηλεκτρόδιο ανάφλεξης
- 20 Καυστήρας
- 21 Θερμοστάτης ορίου
- 22 Δοχείο διαστολής
- 23 Αισθητήρας NTC επιστροφής
- 24 Κάτω βαλβίδα εξαέρωσης
- 25 Αντλία κυκλοφορίας
- 26 Μετρητής ροής
- 27 Μοτέρ τριποδικής βαλβίδας
- 28 Εναλλάκτης Ζ.Ν.Χ.

<b>RIELLO</b> RIELLO S.p.A. - Via Ing. Pilade Riello, 7 - 37045 Legnago (Vr)		<b>CE</b>	
Caldia a condensazione Condensing boiler Caldera de condensación Chaudière a condensation	IT: G20/G20=20mbar G31=37mbar I12HM3P PT-GR-BG-HR-SI: G20=20mbar G31=37mbar I12H3P RO: G20=20mbar G31=30mbar I12H3P HU: G20=25mbar G31=37mbar I12H3P DZ-MA-TN: G20=20mbar G31=37mbar I12H3P		
N. 0000000000	COD. 2	80-60°C	80-60°C
230 V ~ 50 Hz	W	IP X5D	Qn = kW
Pmw = 6 bar	T = 60 °C	NOx: 5	Pn = kW
Pms = 3 bar	T = 90 °C	B23P-B53P-C13-C33-C43-C53-C63-C83-C93 C13x-C33x-C43x-C53x-C63x-C83x-C93x	D: l/min
****			



**[IT] - Targhetta tecnica**

	Esercizio sanitario
	Esercizio riscaldamento
Qn	Portata nominale
Pn	Potenza nominale
Qm	Portata minima
Pm	Potenza minima
IP	Grado di protezione
Pmw	Pressione massima sanitario
Pms	Pressione massima riscaldamento
T	Temperatura
D	Portata specifica
NOx	Classe NOx



**[EN] - Data plate**

	DHW operation
	CH operation
Qn	Nominal capacity
Pn	Nominal power
Qm	Minimal capacity
Pm	Minimal power
IP	Protection level
Pmw	DHW maximum pressure
Pms	CH maximum pressure
T	Temperature
D	Specific capacity
NOx	NOx Value class



**[FR] - Plaque signalétique**

	Fonctionnement sanitaire
	Fonctionnement chauffage
Qn	Capacité nominale
Pn	Puissance nominale
Qm	Capacité minimale
Pm	Puissance minimale
IP	Degré de protection
Pmw	Pression maximale sanitaire
Pms	Pression maximale chauffage
T	Température
D	Capacité spécifique
NOx	Classe NOx



**[PT] - Etiqueta técnica**

	Operação sanitário
	Operação aquecimento
Qn	Capacidade nominal
Pn	Potência nominal
Qm	Capacidade mínima
Pm	Potência mínima
IP	Nível de proteção
Pmw	Pressão máxima sanitário
Pms	Pressão máxima aquecimento
T	Temperatura
D	Capacidade específica
NOx	Classe NOx



**[HU] - Műszaki adatokat tartalmazó tábla**

	HMV üzemmód
	Fűtési üzemmód
Qn	Névleges hőterhelés
Pn	Névleges teljesítmény
Qm	Minimális kapacitás
Pm	Minimális teljesítmény
IP	Védettség szintje
Pmw	HMV maximális nyomás
Pms	Maximális fűtési nyomás
T	hőmérséklet
D	specifikus kapacitás
NOx	NOx osztály



**[RO] - Plăcuță cu date tehnice**

	Funcționare apă menajeră
	Funcționare încălzire
Qn	Capacitate nominală
Pn	Putere nominală
Qm	Capacitate minimă
Pm	Putere minimă
IP	Nivel de protecție
Pmw	Presiune maximă apă menajeră
Pms	Presiune maximă încălzire
T	Temperatură
D	Capacitate specifică
NOx	Clasă NOx



**[SRB] - Nazivna pločica**

	Operacija sanitarna voda
	Operacija grejanje
Qn	Nominalni kapacitet
Pn	Nominalna snaga
Qm	Minimalni kapacitet
Pm	Minimalna snaga
IP	Nivo zaštite
Pmw	Sanitarna voda maksimalni pritisak
Pms	Grejanje maksimalni pritisak
T	Temperatura
D	Specifični kapacitet
NOx	Klasa NOx



**[HR] - Nazivna pločica**

	Rad tople sanitarne vode
	Rad centralnog grijanja
Qn	Nazivni kapacitet
Pn	Nazivna snaga
Qm	Minimalni kapacitet
Pm	Minimalna snaga
IP	Razina zaštite
Pmw	Maksimalni tlak tople sanitarne vode
Pms	Maksimalni tlak centralnog grijanja
T	Temperatura
D	Specifični kapacitet
NOx	Klasa NOx

**[SL] - Tehnična tablica**

	Operacija sanitarna voda
	Operacija ogrevanje
Qn	Nazivna zmogljivost
Pn	Nazivna toplotna moč
Qm	Minimalna zmogljivost
Pm	Minimalna toplotna moč
IP	Raven zaščite
Pmw	Maksimalni tlak sanitarne vode
Pms	Maksimalni tlak ogrevanje
T	Temperatura
D	Specifična zmogljivost
NOx	Razred NOx

**[GR] - Τεχνική πλακέτα**

	Λειτουργία Ζ.Ν.Χ.
	Λειτουργία ΘΕ
Qn	Ονομαστική ικανότητα
Pn	Ονομαστική ισχύς
Qm	ελάχιστο ικανότητα
Pm	ελάχιστο ισχύς
IP	Επίπεδο προστασίας
Pmw	Μέγιστη πίεση Ζ.Ν.Χ.
Pms	Μέγιστη πίεση ΘΕ
T	Θερμοκρασία
D	Ειδική ικανότητα
NOx	Κατηγορία NOx

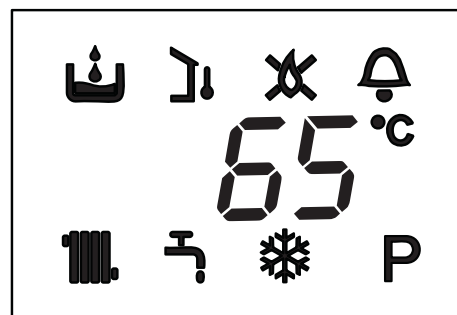
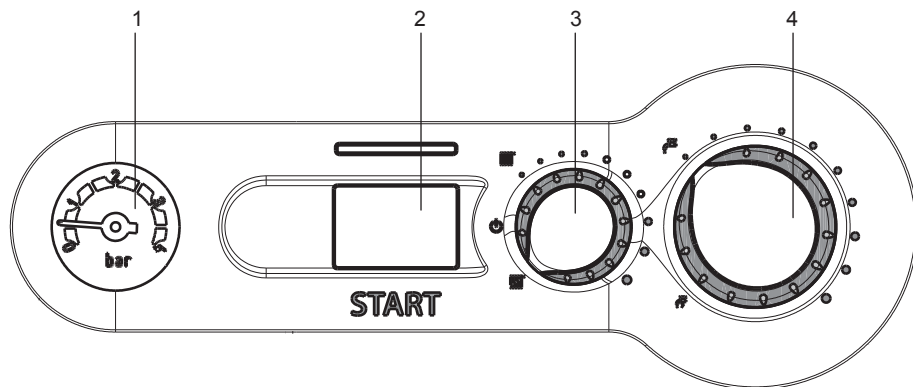

### [IT] - Pannello di comando

1. Idrometro
2. Visualizzatore digitale: che segnala la temperatura di funzionamento e i codici anomalia
3. Selettore di funzione:
  - Spento (OFF)/Reset allarmi
  - Estate
  - Inverno/Regolazione temperatura acqua riscaldamento
4. Regolazione temperatura acqua sanitario
  - Funzione Preriscaldamento (acqua calda più veloce)
  - Caricamento impianto, questa icona viene visualizzata insieme al codice anomalia A04
  - Termoregolazione: indica la connessione ad una sonda esterna
  - Blocco fiamma, questa icona viene visualizzata insieme al codice anomalia A01
  - Anomalia: indica una qualsiasi anomalia di funzionamento e viene visualizzata insieme ad un codice di allarme
  - Funzionamento in riscaldamento
  - Funzionamento in sanitario
  - Antigelo: indica che è in atto il ciclo antigelo
  - Funzione Preriscaldamento attiva (acqua calda più veloce)
  - 65° Temperatura riscaldamento/sanitario oppure anomalia di funzionamento

### [EN] - Command panel

1. Water gauge
2. Digital display: indicating the operating temperature and fault codes
3. Mode selector:
  - OFF/Reset alarms
  - Summer
  - Winter/Heating water temperature adjustment
4. Adjustment of the domestic hot water temperature
  - Pre-heating Function (faster hot water)
  - System filling, this icon is displayed together with fault code A04
  - Thermoregulation: indicates the connection to an outer probe
  - Flame lockout, this icon is displayed together with fault code A01
  - Fault: indicates any operation fault and is displayed together with an alarm code
  - Heating
  - Domestic hot water
  - Antifreeze: indicates that the antifreeze cycle is in progress
  - Pre-heating Function active (faster hot water)
  - 65° Heating/domestic hot water temperature or operation faults

### [FR] - Panneau de commande

1. Hydromètre
2. Afficheur numérique: qui indique la température de fonctionnement et les codes d'anomalie
3. Sélecteur de fonction:
  - Éteint (OFF)/Réinitialisation alarmes
  - Été
  - Hiver/Réglage température eau chauffage
4. Réglage de la température de l'eau sanitaire
  - Fonction préchauffage (eau chaude plus rapide)
  - Chargement de l'installation, cette icône s'affiche avec le code anomalie A04
  - Régulation thermique: indique la connexion à une sonde externe
  - Blocage flamme, cette icône est affichée avec le code anomalie A01
  - Anomalie: indique une quelconque anomalie de fonctionnement et est affichée avec un code d'alarme
  - Fonctionnement en chauffage
  - Fonctionnement en sanitaire
  - Antigél: indique que le cycle antigél est en fonction
  - Fonction préchauffage active (eau chaude plus rapide)
  - 65° Température chauffage/sanitaire ou anomalie de fonctionnement

### [PT] - Painel de comando

1. Hidrómetro
2. Display digital: que sinaliza a temperatura de funcionamento e os códigos de anomalia
3. Seletor de função:
  - Desligado (OFF)//Reset alarmes
  - Verão
  - Inverno/Regulação da temperatura da água de aquecimento
4. Regulação da temperatura da água sanitária
  - Função pré-aquecimento (água quente mais rápida)
  - Carregamento da instalação, este ícone é exibido juntamente com o código de anomalia A04
  - Termorregulação: indica a conexão com uma sonda externa
  - Bloqueio da chama, este ícone é exibido juntamente com o código de anomalia A01
  - Anomalia: indica uma anomalia qualquer de funcionamento e é exibido juntamente com um código de alarme
  - Funcionamento em aquecimento
  - Funcionamento em sanitário
  - Anticongelamento: indica que está em curso o ciclo anticongelamento
  - Função pré-aquecimento ativa (água quente mais rápida)
  - 65° Temperatura de aquecimento/sanitário ou anomalia de funcionamento

**[HU] - Kapcsolótábla**

- Hidrométer
- Digitális kijelző jelzi az üzemelesési hőmérsékletet és a rendellenesség kódjait
- Funkcióválasztó:

 Kikapcsolt (OFF) / Riasztások reset

 Nyár:

 Téli/fűtővíz hőmérséklet-szabályozó

- Használati meleg víz hőmérséklet-beállítása

 Előmelegítés funkció (gyorsabb meleg víz-előállítás):

 A rendszer feltöltése, ez az ikon az A04 rendellenességet jelző kóddal együtt jelenik meg

 Hőfokszabályozás: egy külső szondára való csatlakozást jelöli

 Láng blokk, ez az ikon az A01 rendellenességet jelző kóddal együtt jelenik meg

 Rendellenesség: minden üzemelesési rendellenességet jelez, amely riasztási kóddal együtt jelenik meg

 Fűtési üzemeles

 Üzemeles használati meleg víz módban

 Fagymentesítés: azt jelzi, hogy folyamatban van a fagymentesítő ciklus

**P** Előmelegítés funkció aktív (gyorsabb meleg vízelőállítás):

**55°C** Fűtési/használati meleg víz hőmérséklet, vagy üzemelesési rendellenesség

**[SRB] - Kontrolna tabla**

- Hidrometar
- Digitalni ekran: koji prikazuje radnu temperaturu i kodove grešaka
- Birač funkcija:

 Isključeno (OFF)/Ponovno podešavanje alarma

 Leto

 Zima/Podešavanje temperature vode za grejanje

- Podešavanje temperature sanitarne vode

 Funkcija predgrejanja (brži dotok tople vode)

 Punjenje instalacije, ova ikona se prikazuje zajedno sa kodom greške A04

 Termoregulacija: pokazuje vezu sa spoljnim senzorom

 Blokiranje plamen, ova ikona se prikazuje zajedno sa kodom greške A01

 Greška: pokazuje bilo koju grešku u radu i prikazuje se zajedno sa kodom alarma

 Funkcija grejanja

 Funkcija sanitarne vode

 Zaštita od smrzavanja: pokazuje da je u toku ciklus zaštite od smrzavanja

**P** Funkcija predgrejanja (brži dotok tople vode)

**55°C** Temperatura grejanja/sanitarne vode ili greška u radu

**[SL] - Plošča za upravljanje**

- Merilnik vode
- Digitalni prikazovalnik: javlja temperaturo delovanja in kode nepravilnosti
- Izbirno stikalo delovnega načina:

 Izklopljeno (OFF) / Ponastavitev alarmov

 Poletje

 Zima/Reguliranje temperature ogrevalne vode

- Reguliranje temperature sanitarne vode

 Funkcija predgrevanja (hitrejša priprava tople vode)

 Polnjenje sistema, ta ikona je prikazana skupaj s kodo napake A04

 Toplotna regulacija: označuje povezavo z zunanjo sondo

 Ugasnitev plamena, ta ikona je prikazana skupaj s kodo napake A01

 Nepravilnost: označuje vsako nepravilnost delovanja in je prikazana skupaj s kodo napake

 Delovanje za ogrevanje

 Delovanje za sanitarno vodo

 Protizmrzalna funkcija: označuje, da se izvaja protizmrzalni cikel

**P** Aktivna funkcija predgrevanja (hitrejša priprava tople vode)

**55°C** Temperatura ogrevanja/sanitarne vode ali nepravilnost delovanja

**[RO] - Panou de comandă**

- Hidrometru
- Afişaj digital: care indică temperatura de funcţionare şi codurile de anomalie
- Selector de funcţie:

 Oprit (OFF)/Resetare alarme

 Vară

 Iarnă/Reglare temperatură apă de încălzire

- Reglare temperatură apă caldă menajeră

 Funcţie de preîncălzire (pregătire mai rapidă a apei calde)

 Umplerea instalaţiei, această pictogramă este afişată alături de codul de anomalie A04

 Termoreglare: arată conexiunea la o sondă externă

 Blocare flacăra, această pictogramă este afişată alături de codul de anomalie A01

 Anomalie: arată o anomalie de funcţionare oarecare şi este afişată alături de un cod de alarmă

 Funcţionare în modul de încălzire

 Funcţionare în modul de apă caldă menajeră

 Protecţie împotriva îngheţului: arată că este activ ciclul de protecţie împotriva îngheţului

**P** Funcţie de preîncălzire activă (pregătire mai rapidă a apei calde)

**55°C** Temperatură încălzire/apă caldă menajeră sau anomalie de funcţionare

**[HR] - Komandna ploča**

- Hidrometar
- Digitalni indikator: signalizira radnu temperaturu i kodove grešaka
- Birač funkcija:

 Isključeno (OFF)/Resetiranje alarma

 Ljeto

 Zima/Podešavanje temperature vode za grijanje

- Podešavanje temperature sanitarne vode

 Funkcija predgrijanja (brži dotok tople vode)

 Punjenje sustava, ova ikona se prikazuje zajedno s kodom greške A04

 Termoregulacija: pokazuje spoj na vanjsku sondu

 Blokada plamena, ova ikona se prikazuje zajedno s kodom greške A01

 Greška: pokazuje bilo kakvu grešku u radu i prikazuje se zajedno s nekim kodom alarma

 Rad u grijanju

 Rad u sanitarnoj funkciji

 Zaštita od smrzavanja: pokazuje da je u tijeku ciklus zaštite od smrzavanja

**P** Funkcija predgrijanja (brži dotok tople vode)

**55°C** Temperatura grijanja/sanitarne vode ili greška u radu

**[GR] - Πίνακας ελέγχου**

- Υδρόμετρο
- Ψηφιακή οθόνη: Επισημαίνει τη θερμοκρασία λειτουργίας και τους κωδικούς προβλήματος
- Επιλογέας λειτουργίας:

 Απενεργοποιημένο (OFF)/Επαναφορά συναγερμών

 Καλοκαίρι

 Χειμώνας/Ρύθμιση θερμοκρασίας νερού θέρμανσης

- Ρύθμιση θερμοκρασίας ζεστού νερού χρήσης

 Λειτουργία προθέρμανσης (πιο γρήγορο ζέσταμα νερού)

 Φόρτωση εγκατάστασης, αυτό το εικονίδιο εμφανίζεται μαζί με τον κωδικό προβλήματος A04

 Θερμορύθμιση: Δείχνει την σύνδεση με έναν εξωτερικό αισθητήρα

 Εμπλοκή φλόγας, αυτό το εικονίδιο εμφανίζεται μαζί με τον κωδικό προβλήματος A01

 Πρόβλημα Υποδεικνύει ένα οποιοδήποτε πρόβλημα λειτουργίας και εμφανίζεται μαζί με τον κωδικό συναγερμού

 Λειτουργία θέρμανσης

 Λειτουργία σε ζεστό νερό χρήσης

 Αντιπαγετικό: Δείχνει ότι βρίσκεται σε εξέλιξη ο αντιπαγετικός κύκλος

 Λειτουργία προθέρμανσης ενεργή (πιο γρήγορο ζέσταμα νερού)

**55°C** Θερμοκρασία θέρμανσης/ζεστού νερού χρήσης ή πρόβλημα λειτουργίας



**[IT] - Circuito idraulico**

- R** - Ritorno riscaldamento  
**M** - Mandata riscaldamento  
**AC** - Acqua sanitario  
**AF** - Entrata sanitario  
**1** - Valvola di sicurezza  
**2** - Valvola di scarico  
**3** - By-pass automatico  
**4** - Pressostato  
**5** - Rubinetto di riempimento  
**6** - Valvola di non ritorno  
**7** - Sonda NTC sanitario  
**8** - Sonda NTC ritorno  
**9** - Scambiatore primario  
**10** - Sonda NTC mandata  
**11** - Valvola di sfogo aria superiore  
**12** - Separatore acqua/aria  
**13** - Valvola di sfogo manuale  
**14** - Vaso espansione  
**15** - Valvola di sfogo aria inferiore  
**16** - Circolatore  
**17** - Valvola tre vie  
**18** - Limitatore di portata  
**19** - Flussostato  
**20** - Filtro

**[EN] - Hydraulic circuit**

- R** - Heating return  
**M** - Heating outlet  
**AC** - DHW  
**AF** - DHW inlet  
**1** - Safety valve  
**2** - Discharge valve  
**3** - Automatic by-pass  
**4** - Pressure switch  
**5** - Filler tap  
**6** - Non-return valve  
**7** - DHW NTC probe  
**8** - Return NTC probe  
**9** - Main heat exchanger  
**10** - Delivery NTC probe  
**11** - Upper venting valve  
**12** - Water/air separator  
**13** - Manual venting valve  
**14** - Expansion tank  
**15** - Lower venting valve  
**16** - Circulator  
**17** - Three-way valve  
**18** - Delivery limiter  
**19** - Flow switch  
**20** - Filter

**[FR] - Circuit hydraulique**

- R** - Retour chauffage  
**M** - Refoulement chauffage  
**AC** - Eau sanitaire  
**AF** - Entrée sanitaire  
**1** - Vanne de sécurité  
**2** - Vanne d'évacuation  
**3** - Dérivation automatique  
**4** - Pressostat  
**5** - Robinet de remplissage  
**6** - Clapet de non-retour  
**7** - Sonde NTC sanitaire  
**8** - Sonde NTC retour  
**9** - Échangeur primaire  
**10** - Sonde NTC refoulement  
**11** - Purgeur d'air supérieur  
**12** - Séparateur eau/air  
**13** - Purgeur manuel  
**14** - Vase d'expansion  
**15** - Purgeur d'air inférieur  
**16** - Circulateur  
**17** - Vanne à trois voies  
**18** - Limiteur de débit  
**19** - Fluxostat  
**20** - Filtre

**[PT] - Circuito hidráulico**

- R** - Retorno do aquecimento  
**M** - Alimentação do aquecimento  
**AC** - Água sanitária  
**AF** - Entrada sanitária  
**1** - Válvula de segurança  
**2** - Válvula de descarga  
**3** - By-pass automático  
**4** - Pressostato  
**5** - Torneira de enchimento  
**6** - Válvula antirretorno  
**7** - Sonda NTC sanitária  
**8** - Sonda NTC retorno  
**9** - Permutador primário  
**10** - Sonda NTC alimentação  
**11** - Válvula de desgasificação superior  
**12** - Separador de água/ar  
**13** - Válvula de desgasificação manual  
**14** - Vaso de expansão  
**15** - Válvula de desgasificação inferior  
**16** - Circulador  
**17** - Válvula de três vias  
**18** - Limitador de caudal  
**19** - Fluxostat  
**20** - Filtro

**[HU] - Hidraulikus kör**

- R** - Fűtési visszatérő  
**M** - Fűtési előremenő  
**AC** - Használati víz  
**AF** - Bejövő használati víz  
**1** - Biztonsági szelep  
**2** - Üritő szelep  
**3** - Automatikus by-pass  
**4** - Nyomáskapcsoló  
**5** - Feltöltő csap  
**6** - Visszafolyást gátló szelep  
**7** - Használati NTC szonda  
**8** - Visszatérő NTC szonda  
**9** - Elsődleges hőcserélő  
**10** - Előremenő NTC szonda  
**11** - Felső légtelenítő szelep  
**12** - Levegő/víz szétválasztó  
**13** - Kézi csapolószelep  
**14** - Tágulási tartály  
**15** - Alsó légtelenítő szelep  
**16** - Keringtető szivattyú  
**17** - Háromállású szelep  
**18** - Hozamszabályozó  
**19** - Áramlásszabályozó  
**20** - Szűrő

**[RO] - Circuit hidraulic**

- R** - Retur încălzire  
**M** - Tur încălzire  
**AC** - Apă menajeră  
**AF** - Intrare apă menajeră  
**1** - Supapă de siguranță  
**2** - Supapă de evacuare  
**3** - By-pass automat  
**4** - Presostat  
**5** - Robinet de umplere  
**6** - Supapă antireflux  
**7** - Sondă NTC apă menajeră  
**8** - Sondă NTC retur  
**9** - Schimbător principal  
**10** - Sondă NTC tur  
**11** - Supapă superioară de aerisire  
**12** - Separator apă/aer  
**13** - Supapă de aerisire manuală  
**14** - Vas de expansiune  
**15** - Supapă inferioară de aerisire  
**16** - Circulator  
**17** - Vană cu trei căi  
**18** - Limitator de debit  
**19** - Fluxostat  
**20** - Filtru

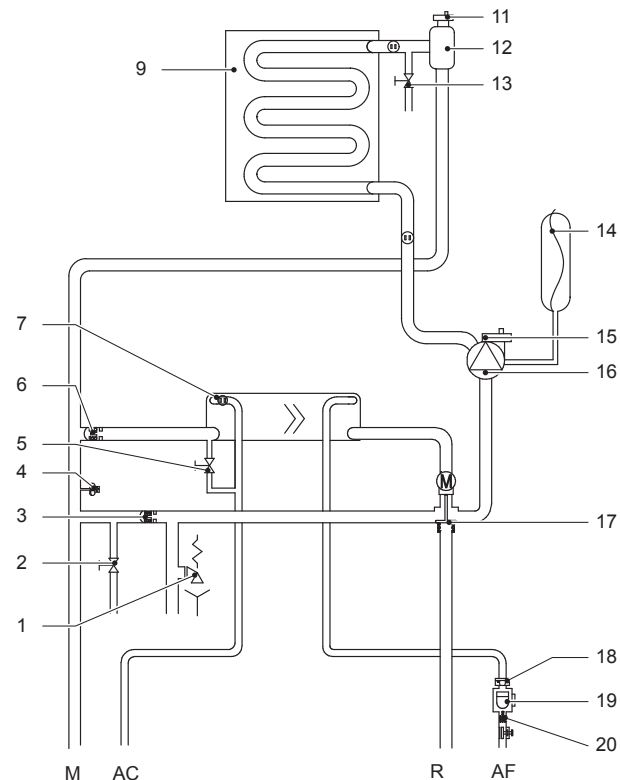
**[SRB] - Hidraulični sistem**

- R** - Povračaj grejanja  
**M** - Potis grejanja  
**AC** - Sanitarna voda  
**AF** - Ulaz sanitarne vode  
**1** - Sigurnosni ventil  
**2** - Ventil za pražnjenje  
**3** - Automatski prenosni ventil  
**4** - Presostat  
**5** - Slavina za punjenje  
**6** - Nepovratni ventil  
**7** - Senzor NTC sanitarne vode  
**8** - Senzor NTC povraća  
**9** - Primarni izmjenjivač  
**10** - Senzor NTC potisa  
**11** - Gornji ventil za ventilaciju  
**12** - Separator voda/vazduh  
**13** - Ventil za ručno ventilaciju  
**14** - Ekspanzijska posuda  
**15** - Donji ventil za ventilaciju  
**16** - Cirkulaciona pumpa  
**17** - Trosmerni ventil  
**18** - Graničnik protoka  
**19** - Merač protoka  
**20** - Filter

**[HR] - Hidraulički krug**

- R** - Povrat grijanja  
**M** - Potis grijanja  
**AC** - Sanitarna voda  
**AF** - Ulaz sanitarne vode  
**1** - Sigurnosni ventil  
**2** - Ventil za pražnjenje  
**3** - Automatski prenosni ventil  
**4** - Presostat  
**5** - Slavina za punjenje  
**6** - Protupovratni ventil  
**7** - Sonda NTC sanitarne vode  
**8** - Sonda NTC povrata  
**9** - Primarni izmjenjivač  
**10** - Sonda NTC potisa  
**11** - Gornji ventil za odzračivanje  
**12** - Separator vode/zraka  
**13** - Ventil za ručno odzračivanje  
**14** - Ekspanzijska posuda  
**15** - Donji ventil za odzračivanje  
**16** - Cirkulacijska crpka  
**17** - Troputni ventil  
**18** - Ograničivač kapaciteta protoka  
**19** - Fluxostat  
**20** - Filtar

**[SL] - Hidraulični krogotok**

- R** - Povratni vod ogrevanja  
**M** - Tlačni vod ogrevanja  
**AC** - Sanitarna voda  
**AF** - Vstop sanitarne vode  
**1** - Varnostni ventil  
**2** - Izpustni ventil  
**3** - Avtomatski obvod  
**4** - Tlačni ventil  
**5** - Pipa za polnjenje  
**6** - Protipovratni ventil  
**7** - NTC tipalo sanitarne vode  
**8** - NTC tipalo povratnega voda  
**9** - Primarni izmenjevalnik  
**10** - NTC tipalo tlačnega voda  
**11** - Zgornji odzračevalni ventil  
**12** - Separator voda/zrak  
**13** - Ročni odzračevalni ventil  
**14** - Raztezna posoda  
**15** - Spodnji odzračevalni ventil  
**16** - Pretočna črpalka  
**17** - Tripotni ventil  
**18** - Omejevalnik pretoka  
**19** - Pretočni ventil  
**20** - Filter

**[GR] - Υδραυλικό κύκλωμα**

- R** - Επιστροφή θέρμανσης  
**M** - Παροχή θέρμανσης  
**AC** - Ζεστό νερό χρήσης  
**AF** - Είσοδος ζεστού νερού χρήσης  
**1** - Βαλβίδα ασφαλείας  
**2** - Βαλβίδα εκκένωσης  
**3** - Αυτόματο By-pass  
**4** - Πιεσοστάτης  
**5** - Βάνα πλήρωσης  
**6** - Βαλβίδα ανεπιστροφής  
**7** - Αισθητήρας NTC ζεστού νερού χρήσης  
**8** - Αισθητήρας NTC επιστροφής  
**9** - Πρωτεύων εναλλάκτης  
**10** - Αισθητήρας NTC παροχής  
**11** - Άνω βαλβίδα εξαέρωσης  
**12** - Διαχωριστής νερού/αέρα  
**13** - Χειροκίνητη βαλβίδα εξαέρωσης  
**14** - Δοχείο διαστολής  
**15** - Κάτω βαλβίδα εξαέρωσης  
**16** - Κυκλοφορητής  
**17** - Βαλβίδα τριών διόδων  
**18** - Περιοριστής παροχής  
**19** - Μετρητής ροής  
**20** - Φίλτρο

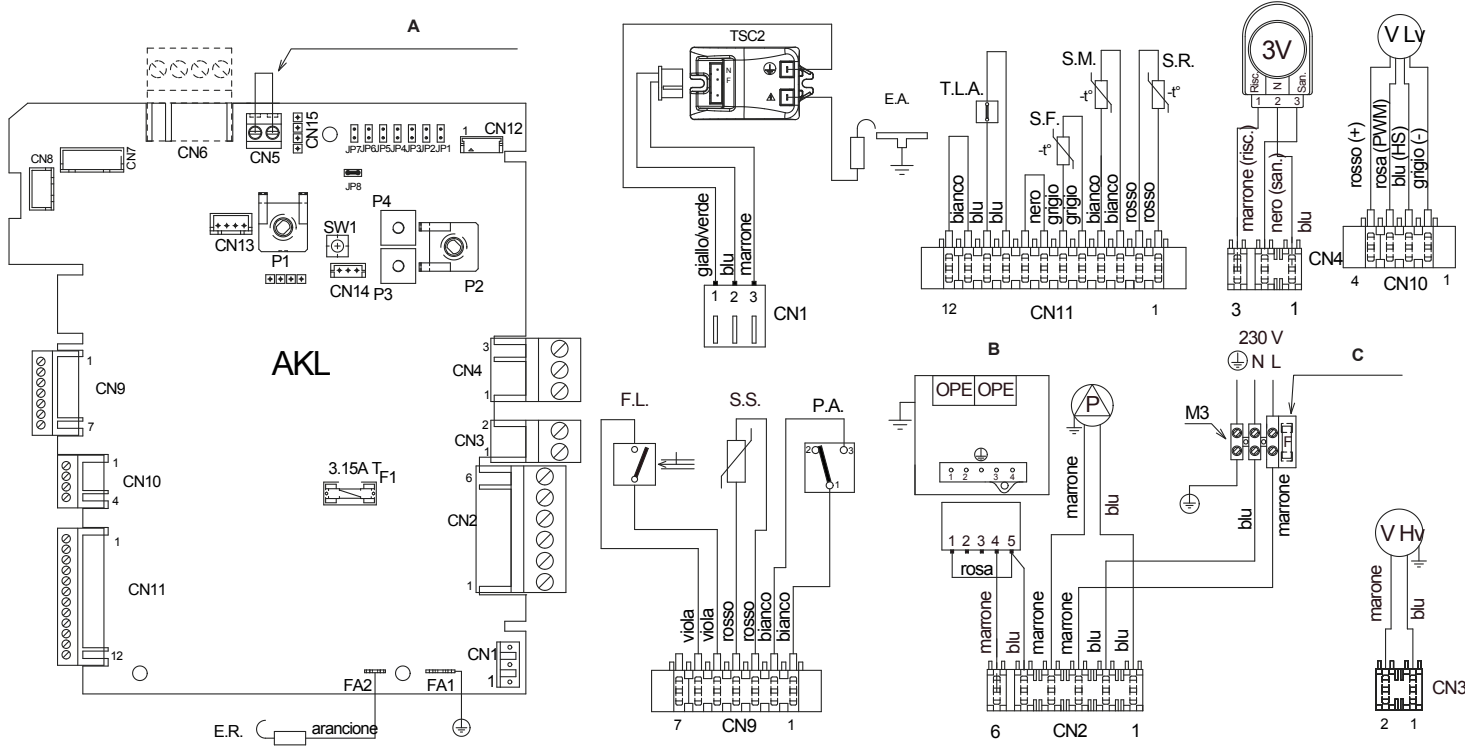

[IT] - Schema elettrico

LA POLARIZZAZIONE L-N È CONSIGLIATA

- A** Ponticello termostato ambiente bassa tensione 24 Vdc
- B** Valvola gas
- C** Fusibile 3.15A F
- AKL** Scheda comando con visualizzatore digitale integrato
- P1** Potenzziometro selezione off – estate – inverno – reset / temperatura riscaldamento
- P2** Potenzziometro selezione set point sanitario, abilitazione/disabilitazione funzione PRERISCALDO (solo in configurazione COMBI)
- P3** Preselezione curve di termoregolazione
- P4** Non usato
- JP1** Abilitazione manopole frontali alla taratura del solo massimo riscaldamento (MAX\_CD\_ADJ)
- JP2** Azzeramento timer riscaldamento
- JP3** Abilitazione manopole frontali alla taratura in service (MAX, MIN, MAX\_CH, RLA)
- JP4** Selettore termostati sanitario assoluti
- JP5** Funzionamento solo riscaldamento con predisposizione per bollitore esterno e termostato
- JP6** Abilitazione funzione compensazione notturna e pompa in continuo
- JP7** Abilitazione gestione impianti standard/ bassa temperatura
- JP8** Abilitazione gestione flussostato (jumper inserito)/flussimetro (jumper non inserito)
- S.W.** Spazzacamino, interruzione ciclo di sfiato e taratura quando abilitata
- E.R.** Elettrodo rilevazione fiamma
- F1** Fusibile 3.15A T
- F** Fusibile esterno 3.15A F
- M3** Morsetti collegamenti esterni
- P** Pompa
- OPE** Operatore valvola gas
- V Hv** Alimentazione ventilatore 230 V
- V Lv** Segnale controllo ventilatore
- 3V** Servomotore valvola 3 vie
- E.A.** Elettrodo accensione
- TSC2** Trasformatore accensione
- F.L.** Flussostato sanitario
- S.S.** Sonda (NTC) temperatura circuito sanitario
- P.A.** Pressostato acqua
- T.L.A.** Termostato limite acqua
- S.F.** Sonda fumi
- S.M.** Sonda mandata temperatura circuito primario
- S.R.** Sonda ritorno temperatura circuito primario
- CN1-CN15** Connettori di collegamento (CN6 kit sonda esterna/pannello comandi – CN7 kit valvola di zona - CN5 termostato ambiente (24 Vdc)

[EN] - Wiring diagram

L-N POLARISATION IS RECOMMENDED

- Bianco=White • Blu=Blue • Grigio=Grey • Marrone=Brown • Nero=Black • Rosso=Red • Viola=Violet**
- A** 24V DC low voltage ambient thermostat jumper
- B** Gas valve
- C** Fuse 3.15A F
- AKL** Control card with integrated digital display
- P1** Potentiometer to select off - summer - winter - reset / heating temperature
- P2** Potentiometer to select domestic hot water set point, and enable/disable PREHEATING function (in COMBI configuration only)
- P3** Thermoregulation curve preselection
- P4** Not used
- JP1** Enable front knobs for calibration of maximum heating only (MAX\_CD\_ADJ)
- JP2** Heating timer reset
- JP3** Enable front knobs for calibration in service (MAX, MIN, MAX\_CH, RLA)
- JP4** Absolute domestic hot water thermostat selector
- JP5** Heating only function selection with provision for external storage tank with thermostat or probe
- JP6** Enable night-time compensation function and continuous pump
- JP7** Enable management of low temperature/ standard installations
- JP8** Enabling management of flow switch (Jumper inserted )/flow meter (Jumper not inserted)
- S.W.** Chimney sweep, interruption of venting cycle and calibration when enabled
- E.R.** Flame detection electrode
- F1** Fuse 3.15A T
- F** External Fuse 3.15A F
- M3** External connections terminal board
- P** Pump
- OPE** Gas valve operator
- V Hv** Fan power supply 230 V
- V Lv** Fan control signal
- 3V** 3-way valve servomotor
- E.A.** Ignition electrode
- TSC2** Ignition transformer
- F.L.** DHW flow switch
- S.S.** DHW circuit temperature (NTC) probe
- P.A.** Water pressure switch
- T.L.A.** Water limit thermostat
- S.F.** Flue gases probe
- S.M.** Delivery temperature probe on primary circuit
- S.R.** Return temperature probe on primary circuit
- CN1-CN15** Connectors (CN6 external probe/ control panel kit – CN7 zone valve kit - CN5 ambient thermostat (24 Vdc)

[FR] - Schéma électrique

LA POLARISATION L-N EST CONSEILLÉE

- Bianco=Blanc • Blu=Bleu • Grigio=Gris • Marrone=Marron • Nero=Noir • Rosso=Rouge • Viola=Violet**
- A** Pont thermostat d'ambiance basse tension 24 Vcc
- B** Vanne gaz
- C** Fusibile 3,15 A F
- AKL** Carte de commande avec afficheur numérique intégré
- P1** Potentiomètre de sélection OFF – été – hiver – réinitialisation/température chauffage
- P2** Potentiomètre de sélection point de consigne sanitaire, activation/désactivation fonction de PRÉCHAUFFAGE (uniquement en configuration COMBI)
- P3** Présélection courbes de régulation thermique
- P4** Non utilisé
- JP1** Activation poignées avant haut réglage chauffage maximal seul (MAX\_CD\_ADJ)
- JP2** Remise à zéro du temporisateur
- JP3** Activation des poignées avant au réglage en service (MAX, MIN, MAX\_CH, RLA)
- JP4** Sélecteur des thermostats sanitaires absolus
- JP5** Fonctionnement chauffage seul avec pré-équipement pour chauffe-eau extérieur et thermostat
- JP6** Activation de fonction de compensation fonction de compensation nocturne et pompe en continu
- JP7** Activation de la gestion d'installations standard/basse température
- JP8** Activation de la gestion du fluxostat (jumper inséré)/débitmètre (jumper non inséré)
- S.W.** Ramonage, interruption du cycle de purge et réglage si activé
- E.R.** Électrode de détection de flamme
- F1** Fusible 3,15 A T
- F** Fusible extérieur 3,15 A F
- M3** Bornier de branchements extérieurs
- P** Pompe
- OPE** Opérateur vanne gaz
- V Hv** Alimentation du ventilateur 230 V
- V Lv** Signal de contrôle ventilateur
- 3V** Servomoteur vanne à 3 voies
- E.A.** Électrode d'allumage
- TSC2** Transformateur d'allumage
- F.L.** Fluxostat sanitaire
- S.S.** Sonde (NTC) température circuit sanitaire
- P.A.** Pressostat d'eau
- T.L.A.** Thermostat limite d'eau
- S.F.** Sonde de fumées
- S.M.** Sonde reflux temp. circuit primaire
- S.R.** Sonde retour temp. circuit primaire
- CN1-CN15** Connecteurs de branchement (CN6 kit sonde extérieure/panneau de commande – CN7 kit vanne de zone - CN5 thermostat d'ambiance (24 Vcc)

**[PT] - Esquema elétrico****LA POLARIZAÇÃO L-N É RECOMENDADA**

Bianco=Branco • Blu=Azul • Grigio=Cinza  
• Marrone=Marrom • Nero=Preto •  
Rosso=Vermelho • Viola=Violeta

<b>A</b>	Interconexão termóstato ambiente baixa tensão 24 Vdc
<b>B</b>	Válvula de gás
<b>C</b>	Fusível 3.15A F
<b>AKL</b>	Placa de comando com display digital integrado
<b>P1</b>	Potenciômetro de seleção off – verão – inverno – reset / temperatura aquecimento
<b>P2</b>	Potenciômetro seleção set point água sanitária, habilitação/deshabilitação da função PRÉ-AQUECIMENTO (apenas na configuração COMBI)
<b>P3</b>	Pré-seleção de curvas de termostato
<b>P4</b>	Não usado
<b>JP1</b>	Habilitação dos manípulos frontais para a calibragem unicamente para o aquecimento máximo (MAX_CD_ADJ)
<b>JP2</b>	Reinicialização do timer aquecimento
<b>JP3</b>	Habilitação dos manípulos frontais para a calibragem em service (MAX, MIN, MAX_CH, RLA)
<b>JP4</b>	Seletor dos termostatos sanitário absolutos
<b>JP5</b>	Funcionamento apenas aquecimento com predisposição para ebulidor externo e termostato
<b>JP6</b>	Habilitação da função de compensação noturna e bomba em contínuo
<b>JP7</b>	Habilitação da gestão das instalações padrão/baixa temperatura
<b>JP8</b>	Habilitação da gestão do fluxostato (jumper ativado)/medidor de vazão (jumper desativado)
<b>S.W.</b>	Limpa-chaminés, interrupção de ciclo de purga e calibragem quando habilitada
<b>E.R.</b>	Eléttrodo de detecção da chama
<b>F1</b>	Fusível 3.15A T
<b>F</b>	Fusível externo 3.15A F
<b>M3</b>	Régua de terminais externos
<b>P</b>	Bomba
<b>OPE</b>	Operador da válvula de gás
<b>V Hv</b>	Alimentação do ventilador 230 V
<b>V Lv</b>	Sinal de controlo do ventilador
<b>3V</b>	Servomotor da válvula de 3 vias
<b>E.A.</b>	Eléttrodo de acendimento
<b>TSC2</b>	Transformador de acendimento
<b>F.L.</b>	Fluxostato sanitário
<b>S.S.</b>	Sonda (NTC) de temperatura do circuito sanitário
<b>P.A.</b>	Pressostato de água
<b>T.L.A.</b>	Termóstato limite de água
<b>S.F.</b>	Sonda de fumos
<b>S.M.</b>	Sonda de alimentação da temperatura do circuito primário
<b>S.R.</b>	Sonda de retorno da temperatura do circuito primário
<b>CN1-CN15</b>	Conectores de ligação (CN6 kit sonda externa/panel de comandos – CN7 kit válvula de área - CN5 termostato ambiente (24 Vdc)

**[HU] - Elektrorajz****AZ L-N POLARIZÁCIÓ JAVASOLT**

Bianco=Fehér • Blu=Kék • Grigio=Szürke •  
Marrone=Barna • Nero=Fekete • Rosso=Piros •  
Viola=ibolya

<b>A</b>	24 Vdc kisfeszültségű szobatermosztát áthidalás
<b>B</b>	Gázszelep
<b>C</b>	3.15A F olvadóbiztosíték
<b>AKL</b>	Vezérlőkártya integrált digitális megjelenítővel
<b>P1</b>	Off – nyár – tél– reset / fűtési hőmérséklet kiválasztó potenciométer
<b>P2</b>	Használati meleg víz set point kiválasztásának potenciométere, ELŐMELEGÍTÉS funkció be-/kiiktatása (csak COMBI konfigurációban)
<b>P3</b>	Hőszabályozási görbék előválasztása
<b>P4</b>	Nincs használva
<b>JP1</b>	Elülső gombok beiktatása csak a maximális fűtés kalibrálásához (MAX_CD_ADJ)
<b>JP2</b>	Fűtő időzítő rezet
<b>JP3</b>	Elülső gombok beiktatása kalibráláshoz üzemelés közben (MAX, MIN, MAX_CH, RLA)
<b>JP4</b>	Abszolút használati meleg víz termosztátok kiválasztó kapcsolója
<b>JP5</b>	Csak fűtés, előkészítve külső melegítőre és termosztátra
<b>JP6</b>	Éjszakai kompenzációs funkció és folyamatos szivattyú beiktatása
<b>JP7</b>	Standard/alacsony hőmérsékletű telepítések kezelésének beiktatása
<b>JP8</b>	Áramlásszabályozó (beillesztett jumper)/ áramlasmérő (nem beillesztett jumper) kezelés beiktatása
<b>S.W.</b>	Kéményseprés, légtelenítési ciklus megszakítása és kalibrálás, ha be van iktatva
<b>E.R.</b>	Lángőr elektróda
<b>F1</b>	3.15A T olvadóbiztosíték
<b>F</b>	3.15A F külső olvadóbiztosíték
<b>M3</b>	Külső csatlakozások kapcsolóléc
<b>P</b>	Szivattyú
<b>OPE</b>	Gázszelep kezelő
<b>V Hv</b>	230 V ventilátor áramellátása
<b>V Lv</b>	Ventilátor ellenőrzési jel
<b>3V</b>	Háromjártatú szelep szervomotor
<b>E.A.</b>	Gyújtóelektróda
<b>TSC2</b>	Gyújtástranzformátor
<b>F.L.</b>	HMV áramlaskapcsoló
<b>S.S.</b>	HMV kör hőmérséklet-érzékelője (NTC)
<b>P.A.</b>	Víz határérték termosztát
<b>S.F.</b>	Füstgázérzékelő
<b>S.M.</b>	Elsődleges kör előremenő hőmérsékletérzékelő
<b>S.R.</b>	Elsődleges kör visszatérő hőmérséklet érzékelő
<b>CN1-CN15</b>	Csatlakozók (CN6 külső szonda készlet/kapcsolótábla – CN7 zónaszelep készlet - CN5 szobatermosztát (24 Vdc)

**[RO] - Schema electrică****SE RECOMANDĂ POLARIZAREA L-N**

Bianco=Alb • Blu=Albastru • Grigio=Gri •  
Marrone=Maro • Nero=Negru • Rosso=Roșu •  
Viola=Violet

<b>A</b>	Punte termostat de ambient de joasă tensiune 24 Vcc
<b>B</b>	Supapă de gaz
<b>C</b>	Siguranță de 3,15 A F
<b>AKL</b>	Fișă de comandă cu afișaj digital integrat
<b>P1</b>	Potențiomtru de selecție oprire – vară – iarnă – resetare / temperatură încălzire
<b>P2</b>	Potențiomtru de selecție punct de referință apă menajeră, activare/dezactivare funcție PREÎNCĂLZIRE (doar în configurația COMBI)
<b>P3</b>	Preselectare curbe de reglare a temperaturii
<b>P4</b>	Neutilizat
<b>JP1</b>	Activare butoane frontale la calibrarea exclusivă a încălzirii maxime (MAX_CD_ADJ)
<b>JP2</b>	Resetare timer încălzire
<b>JP3</b>	Activare butoane frontale la calibrarea în service (MAX, MIN, MAX_CH, RLA)
<b>JP4</b>	Selector termostate cu un singur senzor apă menajeră
<b>JP5</b>	Funcționare doar pe încălzire cu posibilitate de montare boiler extern și termostat
<b>JP6</b>	Activare funcție de compensare nocturnă și pompă în mod de funcționare continuă
<b>JP7</b>	Activare control instalații standard / temperatură redusă
<b>JP8</b>	Activare control fluxostat (jumper conectat) / debitmetru (jumper neconectat)
<b>S.W.</b>	Funcție cămin, întrerupere ciclu de aerisire și calibrare activată ulterior
<b>E.R.</b>	Electrod detectare flacără
<b>F1</b>	Siguranță 3.15A T
<b>F</b>	Siguranță externă 3.15A F
<b>M3</b>	Cuție cu borne de conexiuni externe
<b>P</b>	Pompă
<b>OPE</b>	Operator supapă de gaz
<b>V Hv</b>	Alimentare ventilator 230 V
<b>V Lv</b>	Semnal control ventilator
<b>3V</b>	Servomotor vană cu 3 căi
<b>E.A.</b>	Electrod de aprindere
<b>TSC2</b>	Transformator de aprindere
<b>F.L.</b>	Fluxostat apă menajeră
<b>S.S.</b>	Sondă (NTC) temperatură circuit apă menajeră
<b>P.A.</b>	Presostat apă
<b>T.L.A.</b>	Termostat limită apă
<b>S.F.</b>	Sondă de gaze arse
<b>S.M.</b>	Sondă tur temperatură circuit principal
<b>S.R.</b>	Sondă retur temperatură circuit principal
<b>CN1-CN15</b>	Conectoare (CN6 kit sondă externă/ panou de comandă – CN7 kit supapă de zonă - CN5 termostat de ambient (24 Vcc)

**[SRB] - Električna šema****PREPORUČUJE SE POLARIZACIJA L-N**

**Bianco**=Bela • **Blu**=Plava • **Grigio**=Siva • **Marrone**=Smeđa • **Nero**=Crna • **Rosso**=Crvena • **Viola**=Ljubičasta

- A** Premosnik sobnog termostata niskom naponu 24 Vdc  
**B** Ventil za gas  
**C** Osigurač 3.15 A F  
**AKL** Upravljačka kartica sa ugrađenim digitalnim ekranom  
**P1** Potencijometar birača off (isključen) – leto – zima – ponovno podešavanje/temperatura grejanja  
**P2** Potencijometar birača sanitarnog set-pointa, omogućavanje/onemogućavanje funkcije PREDGREJANJE (samo u konfiguraciji COMBI)  
**P3** Predizbor krive za termoregulaciju  
**P4** Ne koristi se  
**JP1** Omogućavanje prednjih ručica u skladu sa kalibracijom samo maksimalnog grejanja (MAX\_CD\_ADJ)  
**JP2** Ponovno podešavanje tajmera za grejanje  
**JP3** Omogućavanje prednjih ručica u skladu sa servisnom kalibracijom (MAX, MIN, MAX\_CH, RLA)  
**JP4** Birač potpuno sanitarnih termostata  
**JP5** Rad samo grejanja sa predviđenim spoljnim bojlerom i termostatom  
**JP6** Omogućavanje funkcije noćne kompenzacije i pumpe u stalnom načinu rada  
**JP7** Omogućavanje upravljanja standardnim instalacijama/niska temperatura  
**JP8** Omogućavanje upravljanja senzorom protoka (umetnuti premosnik)/meračem protoka (premosnik nije umetnut)  
**S.W.** Čišćenje dimnjaka, prekidanje ciklusa ventilacije i kalibracija kada je omogućena  
**E.R.** Elektroda za otkrivanje plamena  
**F1** Osigurač 3.15A T  
**F** Spoljašnji osigurač 3.15A F  
**M3** Priključnica za spoljašnje spojeve  
**P** Pumpa  
**OPE** Operater ventila za gas  
**V Hv** Napajanje ventilatora 230 V  
**V Lv** Signal kontrole ventilatora  
**3V** Servomotor trosmernog ventila  
**E.A.** Elektroda paljenja  
**TSC2** Transformator paljenja  
**F.L.** Merač protoka sanitarne vode  
**S.S.** Senzor (NTC) temperature sistema sanitarne vode  
**P.A.** Presostat za vodu  
**T.L.A.** Granični termostat vode  
**S.F.** Senzor dimnih gasova  
**S.M.** Senzor potisa temperature primarnog sistema  
**S.R.** Senzor povraćaja temperature primarnog sistema  
**CN1-CN15** Utikači za priključivanje (CN6 komplet spoljni senzor/kontrolna tabla – CN7 komplet ventila područja - CN5 sobni termostat (24 Vdc)

**[GR] - Διάγραμμα συνδεσμολογίας****Η ΠΟΛΩΣΗ “L-N” ΣΥΝΙΣΤΑΤΑΙ**

**Bianco**=Λευκό • **Blu**=Μπλε • **Grigio**=Γκρι • **Marrone**=Καφέ • **Nero**=Μαύρο • **Rosso**=Κόκκινο • **Viola**=Μωβ

- A** Βραχυκυκλωτήρας θερμοστάτη χώρου χαμηλής τάσης 24 Vdc  
**B** Βαλβίδα αερίου  
**C** Ασφάλεια 3.15A F  
**AKL** Κάρτα ελέγχου με ενσωματωμένη ψηφιακή σθόνη  
**P1** Ποτενσιόμετρο επιλογής απενεργοποίησης (off) – καλοκαίρι – χειμώνας – επαναφορά (reset) / θερμοκρασία θέρμανσης  
**P2** Ποτενσιόμετρο επιλογής set point Z.N.X., ενεργοποίησης/απενεργοποίησης λειτουργίας ΠΡΟΘΕΡΜΑΝΣΗΣ (μόνο στη διαμόρφωση COMBI)  
**P3** Προεπιλογή καμπίλων θερμορύθμισης  
**P4** Δεν χρησιμοποιείται

**[HR] - Električna shema****PREPORUČUJE SE POLARIZACIJA L-N**

**Bianco**=Bijelo • **Blu**=Plavo • **Grigio**=Sivo • **Marrone**=Smeđe • **Nero**=Crno • **Rosso**=Crveno • **Viola**=Ljubičasto

- A** Premosnik sobnog termostata na niskom naponu 24 Vdc  
**B** Plinski ventil  
**C** Osigurač 3,15 A F  
**AKL** Upravljačka tiskana pločica s integriranim digitalnim indikatorom  
**P1** Potencijometar za odabir isključenje – ljeto – zima – resetiranje/temperatura grijanja  
**P2** Potencijometar za odabir radne točke sanitarne funkcije, osposobljavanje/onesposobljavanje funkcije PREDZAGRIJAVANJE (samo u konfiguraciji COMBI)  
**P3** Predodabir krivulja termoregulacije  
**P4** Ne koristi se  
**JP1** Osposobljavanje prednjih gumbova za baždarenje samog maksimalnog grijanja (MAX\_CD\_ADJ)  
**JP2** Resetiranje vremenskog programatora grijanja  
**JP3** Osposobljavanje prednjih gumbova za servisno baždarenje (MAX, MIN, MAX\_CH, RLA)  
**JP4** Birač apsolutnih termostata sanitarne funkcije  
**JP5** Rad samog grijanja s pripremom za vanjski bojler i termostat  
**JP6** Osposobljavanje funkcije noćne kompenzacije i pumpe u neprekidnom načinu rada  
**JP7** Osposobljavanje upravljanja standardnim sustavima/niskom temperaturom  
**JP8** Osposobljavanje upravljanja flusostatom (premosnik je umetnut)/mjerjačem protoka (premosnik nije umetnut)  
**S.W.** Čišćenje dimnjaka, prekid ciklusa odzračivanja i baždarenja kad je osposobljeno  
**E.R.** Elektroda za detektiranje plamena  
**F1** Osigurač 3,15 A T  
**F** Vanjski osigurač 3,15 A F  
**M3** Redna stezaljka za vanjske spojeve  
**P** Crpka  
**OPE** Operator plinskog ventila  
**V Hv** Napajanje ventilatora 230 V  
**V Lv** Signal kontrole ventilatora  
**3V** Servomotor 3-putnog ventila  
**E.A.** Elektroda paljenja  
**TSC2** Transformator paljenja  
**F.L.** Flusostat sanitarne vode  
**S.S.** Sonda (NTC) temperature kruga sanitarne vode  
**P.A.** Presostat vode  
**T.L.A.** Granični termostat vode  
**S.F.** Sonda dimnih plinova  
**S.M.** Sonda temperature potisa primarnog kruga  
**S.R.** Sonda temperature povrata primarnog kruga  
**CN1-CN15** Spojni konektori (CN6 komplet vanjske sonde/upravljačka ploča – CN7 komplet zonskog ventila - CN5 sobni termostat (24 Vdc)

- JP1** Ενεργοποίηση εμπρόσθιων διακοπών για διακριβωση μόνο της μέγιστης θέρμανσης (MAX\_CD\_ADJ)  
**JP2** Μηδενισμός χρονοδιακόπτη θέρμανσης  
**JP3** Ενεργοποίηση εμπρόσθιων διακοπών διακριβωσης σε υπηρεσία (MAX, MIN, MAX\_CH, RLA)  
**JP4** Επιλογή απόλυτων θερμοστατών Z.N.X.  
**JP5** Λειτουργία μόνο θέρμανσης με προεγκατάσταση εξωτερικού μπούλερ και θερμοστάτη  
**JP6** Ενεργοποίηση λειτουργίας συνεχούς υψιεργασίας αντιστάθμισης και αντλίας  
**JP7** Ενεργοποίηση διαχείρισης τυπικών εγκαταστάσεων/χαμηλής θερμοκρασίας  
**JP8** Ενεργοποίηση διαχείρισης διακόπτη ροής (βραχυκυκλωτήρας τοποθετημένος) / μετρητή ροής (βραχυκυκλωτήρας μη τοποθετημένος)  
**S.W.** Καθαρισμός καπνοδόχου, διακοπή κύκλου εξαέρωσης και διακριβωσης όταν είναι ενεργοποιημένη  
**E.R.** Ηλεκτρόδιο εντοπισμού φλόγας

**[SL] - Shema električnih povezav****PRIPOROČLJIVA JE POLARIZACIJA L-N**

**Bianco**=Bela • **Blu**=Modra • **Grigio**=Siva • **Marrone**=Rjava • **Nero**=Črna • **Rosso**=Rdeča • **Viola**=Vijolična

- A** Mostiček nizkonapetostnega termostata okolja 24 Vdc  
**B** Ventil plina  
**C** Varovalka 3.15A F  
**AKL** Krmilna kartica z vgrajenim digitalnim prikazovalnikom  
**P1** Potencijometer za izbiranje izklop – poletje – zima – ponastavitev / temperatura ogrevanja  
**P2** Potencijometer za izbiranje nastavitve sanitarne vode, aktiviranje/izklop funkcije SEGREVANJA (samo v konfiguraciji COMBI)  
**P3** Izбира krivulje toplotne regulacije  
**P4** Ni uporabljen  
**JP1** Aktiviranje prednjih gumbov za umerjanje samo najvišje temperature ogrevanja (MAX\_CD\_ADJ)  
**JP2** Ponastavitev časovnika ogrevanja  
**JP3** Aktiviranje prednjih gumbov za umerjanje med servisiranjem (MAX, MIN, MAX\_CH, RLA)  
**JP4** Izbirnik absolutnih termostatov sanitarne vode  
**JP5** Delovanje samo ogrevanja s predpripravo za zunanji bojler in termostat  
**JP6** Aktiviranje funkcije noćne kompenzacije in stalnega delovanja črpalke  
**JP7** Aktiviranje upravljanja standardnih/nizkotemperaturnih sistemov  
**JP8** Aktiviranje upravljanja pretočnega ventila (vstavljen mostiček)/merilnika pretoka (mostiček ni vstavljen)  
**S.W.** Dimnikar, prekinitev cikla izločanja zraka in umerjanja, ko je aktivirano  
**E.R.** Elektroda za zaznavanje plamena  
**F1** Varovalka 3.15A T  
**F** Zunanja varovalka 3.15A F  
**M3** Spojni blok za zunanjo povezavo  
**P** Črpalka  
**OPE** Upravitelj plinskega ventila  
**V Hv** Napajanje ventilatorja 230 V  
**V Lv** Signal nadzora ventilatorja  
**3V** Servomotor tripotnega ventila  
**E.A.** Elektroda za vžig  
**TSC2** Transformator za vžig  
**F.L.** Pretočni ventil sanitarne vode  
**S.S.** Tipalo (NTC) temperature sanitarne vode  
**P.A.** Pretočni ventil vode  
**T.L.A.** Mejni termostat vode  
**S.F.** Tipalo dimnih plinov  
**S.M.** Tipalo temperature primarne veje na odvodu  
**S.R.** Tipalo temperature primarne veje na povratnem vodu  
**CN1-CN15** Spojniki za povezavo (CN6 komplet zunanjskega tipala/nadzorne plošče – CN7 komplet lokalnega ventila - CN5 sobni termostat (24 Vdc)  
**F1** Ασφάλεια 3,15 A T  
**F** Εξωτερική ασφάλεια 3,15A F  
**M3** Κλεμοσειρά εξωτερικών συνδέσεων  
**P** Αντλία  
**OPE** Ενεργοποιητής βαλβίδας αερίου  
**V Hv** Τροφοδοσία ανεμιστήρα 230 V  
**V Lv** Σήμα ελέγχου ανεμιστήρα  
**3V** Σερβοκινητήρας βαλβίδας 3 διόδων  
**E.A.** Ηλεκτρόδιο ανάφλεξης  
**TSC2** Μετασχηματιστής ανάφλεξης  
**F.L.** Μετρητής ροής ζεστού νερού χρήσης  
**S.S.** Αισθητήρας (NTC) θερμοκρασίας κυκλώματος ζεστού νερού χρήσης  
**P.A.** Πιεσοστάτης νερού  
**T.L.A.** Οριακός θερμοστάτης νερού  
**S.F.** Αισθητήρας καπνών  
**S.M.** Αισθητήρας παροχής θερμοκρασίας πρωτεύοντος κυκλώματος  
**S.R.** Αισθητήρας επιστροφής θερμοκρασίας πρωτεύοντος κυκλώματος  
**CN1-CN15** Φίστες σύνδεσης (CN6 κιτ εξωτερικού αισθητήρα/πίνακας χειριστηρίων – CN7 κιτ βαλβίδας ζώνης - CN5 θερμοστάτης χώρου (24 Vdc)